

**TISZAVASVÁRI VÁROS ÖNKORMÁNYZATA
KÉPVISELŐ – TESTÜLETE**

2024. február 27-én

MEGTARTOTT RENDKÍVÜLI

NYÍLT ÜLÉSÉNEK

**jegyzőkönyve,
napirendje,
határozatai: 62-66.
rendelete: 8.**

NAPIRENDEK

1. Előterjesztés Tiszavasvári Város Önkormányzata 2023. évi költségvetéséről szóló 2/2023.(II.14.) önkormányzati rendeletének módosításáról
2. Előterjesztés „Szabadidő hasznos eltöltésére alkalmas közösségi terek kialakítása, fejlesztése” című VP6-19.2.1.-87-4-17 kódszámú pályázat önerő biztosításáról
3. Előterjesztés pályázat benyújtásáról a TOP-Plusz-2.1.1-21 kódszámú pályázati felhívásra
4. Előterjesztés a Tiszavasvári, Vasvári Pál u. 6. sz. alatti társasház II. lépcsőházában a lépcsőházi nyílászáróknak a cseréjéről
5. Előterjesztés a Tiszavasvári, Vasvári Pál u. 6. sz. alatti társasház II. lépcsőház 3/7.; 3/8.; 3/9. lakások nyílászáróinak a karbantartása, valamint cseréje

Készítette: Bodnár Anita

JEGYZŐKÖNYV

Készült: 2024. február 27-én megtartott Tiszavasvári Város Önkormányzata Képviselő-testületének rendkívüli, nyílt üléséről.

Helye: Tiszavasvári Polgármesteri Hivatal Képviselő-testületi ülésterme
(4440 Tiszavasvári, Városháza tér 4.)

Jelen vannak: Szőke Zoltán polgármester, Ráduly Zsolt alpolgármester, Bakné Répási Ágnes, Balácsi Csilla, Balogh Sándor, Pethe István Attila, Szabó Zoltán, Szurkos Szilvia, Szabó Zoltánné, Tamás Viktor képviselők.

Távol maradt: dr. Kiss Krisztián, Szabó Zsolt képviselők

Meghívottként részt vettek:

Dr. Kórik Zsuzsanna jegyző, Petruskáné dr. Legeza Tímea aljegyző, Gazdagné dr. Tóth Marianna osztályvezető, Krasznainé dr. Csikós Magdolna osztályvezető, Köblös Máté osztályvezető, Arató Atila köztisztviselő, Kovács Edina köztisztviselő, Tőkés Lóránt köztisztviselő, Kulcsár Lászlóné EKIK intézményvezetője

Meghívottként távol maradt: Munkácsi Ágnes Tiszavasvári Bölcsőde intézményvezető, Moravszki Zsoltné Egyesített Óvodai Intézmény intézményvezető, Makkai Jánosné Kornisné Központ intézményvezető, Harasztiné Gorzsás Ildikó Kornisné Központ gazdasági vezető

Jegyzőkönyv-vezető: Bodnár Anita

Szőke Zoltán polgármester:

Az ülés megkezdését követően köszöntötte a képviselő-testületet, majd a jelenléti ív alapján megállapította, hogy a képviselő-testület határozatképes, mivel a megválasztott 12 fő képviselőből 10 fő képviselő volt jelen. A rendkívüli testületi ülés oka a határidők betartása. Kérte, hogy szavazzanak a képviselők a tárgyalandó napirendi pontok megtárgyalásának elfogadásáról.

Mivel kérdés és hozzászólás nem hangzott el, Szőke Zoltán polgármester a kiküldött napirendi pontok tárgyalását szavazásra bocsátotta.

A döntéshozatalban részt vett 10 fő.

A Képviselő-testület 10 igen egyhangú szavazattal, ellenszavazat és tartózkodás nélkül elfogadta a napirendi pontok tárgyalását, és az alábbi határozatot hozta:

**TISZAVASVÁRI VÁROS ÖNKORMÁNYZATA
KÉPVISELŐ-TESTÜLETÉNEK
62/2024. (II.27.) Kt. számú
határozata**

A 2024. február 27. napján megtartott rendkívüli, nyílt képviselő-testületi ülés napirendjeiről

Tiszavasvári Város Önkormányzatának Képviselő-testülete a 2024. február 27. napján megtartott rendkívüli, nyílt ülés napirendjei témában az alábbi döntést hozza:

A napirendi pontokat az alábbiak szerint fogadja el:

1. Előterjesztés Tiszavasvári Város Önkormányzata 2023. évi költségvetéséről szóló 2/2023.(II.14.) önkormányzati rendeletének módosításáról
2. Előterjesztés „Szabadidő hasznos eltöltésére alkalmas közösségi terek kialakítása, fejlesztése” című VP6-19.2.1.-87-4-17 kódszámú pályázat önerő biztosításáról
3. Előterjesztés pályázat benyújtásáról a TOP-Plusz-2.1.1-21 kódszámú pályázati felhívásra
4. Előterjesztés a Tiszavasvári, Vasvári Pál u. 6. sz. alatti társasház II. lépcsőházában a lépcsőházi nyílászáróknak a cseréjéről
5. Előterjesztés a Tiszavasvári, Vasvári Pál u. 6. sz. alatti társasház II. lépcsőház 3/7.; 3/8.; 3/9. lakások nyílászáróinak a karbantartása, valamint cseréje

Határidő: azonnal

Felelős: Szőke Zoltán polgármester

Tárgy (1.np.):	Előterjesztés Tiszavasvári Város Önkormányzata 2023. évi költségvetéséről szóló 2/2023. (II.14.) önkormányzati rendeletének módosításáról
Előadó:	Szőke Zoltán polgármester
Témafelelős:	Köblös Máté osztályvezető

Köblös Máté osztályvezető szóbeli kiegészítése:

Az előterjesztés V. részben, a 11130, önkormányzatok, és önkormányzati hivatalok, általános igazgatási tevékenységek kormányzati funkció táblázatát javasolta kiegészíteni a nettó üzemeltetési anyagok sorral, ahol 211 120 forinttal csökkenés lenne, ennek hatására a 960615 gyermekétkeztetés köznevelési intézményben kormányzati funkción a vásárolt élelmezés sor ugyanezzel az összeggel módosulna. A módosított összeg így 13 500 902 Ft. Ez a módosítás a rendelet-tervezetet nem érinti, viszont a mellékletben szükséges átvezetni.

Mivel további kérdés és hozzászólás a napirenddel kapcsolatban nem hangzott el, Szőke Zoltán polgármester a rendelet-tervezetet szavazásra bocsátotta a témafelelős által tett szóbeli kiegészítéssel.

A döntéshozatalban részt vett 10 fő.

A Képviselő-testület 10 igen egyhangú szavazattal, tartózkodás és ellenszavazat nélkül az alábbi rendeletet alkotta:

Tiszavasvári Város Önkormányzata Képviselő-testületének 8/2024. (II. 27.) önkormányzati rendelete

Tiszavasvári Város Önkormányzata 2023. évi költségvetéséről szóló 2/2023.(II.14.) önkormányzati rendeletének módosításáról

Tiszavasvári Város Önkormányzata Képviselő-testülete a helyi önkormányzatok és szerveik, a köztársasági megbízottak, valamint egyes centrális alárendeltségű szervek feladat és hatásköreiről szóló 1991. évi XX. törvény 138. § (1) bekezdés b) pontjában kapott felhatalmazás alapján, az Alaptörvény 32. cikk (1) bekezdés f) pontjában meghatározott feladatkörében eljárva, a következőket rendeli el:

1. §

(1) Az önkormányzat 2023. évi költségvetéséről szóló 2/2023. (II. 14.) önkormányzati rendelet 2. § (1) bekezdés a)–d) pontja helyébe a következő rendelkezések lépnek:

(A képviselő-testület az önkormányzat 2023. évi költségvetését:)

- „a) 4.569.716.757 Ft költségvetési bevétellel
- b) 6.949.127.518 Ft költségvetési kiadással
- c) 2.379.410.761 Ft költségvetési hiánnyal, ebből:
 - ca) 46.628.736 Ft működési hiánnyal
 - cb) 2.332.782.025 Ft felhalmozási hiánnyal
- d) 3.563.172.053 Ft finanszírozási bevétellel”

(2) Az önkormányzat 2023. évi költségvetéséről szóló 2/2023. (II. 14.) önkormányzati rendelet 2. § (1) bekezdés f) pontja helyébe a következő rendelkezés lép:

(A képviselő-testület az önkormányzat 2023. évi költségvetését:)

- „f) **2.379.410.761** Ft finanszírozási többlettel, ebből:
 - fa) 75.640.767 Ft működési többlettel
 - fb) **2.303.769.994** Ft felhalmozási többlettelállapítja meg.”

2. §

Az önkormányzat 2023. évi költségvetéséről szóló 2/2023. (II. 14.) önkormányzati rendelet 3. § (2) bekezdése helyébe a következő rendelkezés lép:

„(2) Az önkormányzat a kiadások között 737.859 Ft általános, 99.209.141 Ft céltartalékot állapít meg, melyeket részletesen a 35. melléklet tartalmaz.”

3. §

(1) Az önkormányzat 2023. évi költségvetéséről szóló 2/2023. (II. 14.) önkormányzati rendelet 1. melléklete helyébe az 1. melléklet lép.

(2) Az önkormányzat 2023. évi költségvetéséről szóló 2/2023. (II. 14.) önkormányzati rendelet 2. melléklete helyébe a 2. melléklet lép.

- (3) Az önkormányzat 2023. évi költségvetéséről szóló 2/2023. (II. 14.) önkormányzati rendelet 3. melléklete helyébe a 3. melléklet lép.
- (4) Az önkormányzat 2023. évi költségvetéséről szóló 2/2023. (II. 14.) önkormányzati rendelet 4. melléklete helyébe a 4. melléklet lép.
- (5) Az önkormányzat 2023. évi költségvetéséről szóló 2/2023. (II. 14.) önkormányzati rendelet 6. melléklete helyébe az 5. melléklet lép.
- (6) Az önkormányzat 2023. évi költségvetéséről szóló 2/2023. (II. 14.) önkormányzati rendelet 7. melléklete helyébe a 6. melléklet lép.
- (7) Az önkormányzat 2023. évi költségvetéséről szóló 2/2023. (II. 14.) önkormányzati rendelet 11. melléklete helyébe a 7. melléklet lép.
- (8) Az önkormányzat 2023. évi költségvetéséről szóló 2/2023. (II. 14.) önkormányzati rendelet 14. melléklete helyébe a 8. melléklet lép.
- (9) Az önkormányzat 2023. évi költségvetéséről szóló 2/2023. (II. 14.) önkormányzati rendelet 15. melléklete helyébe a 9. melléklet lép.
- (10) Az önkormányzat 2023. évi költségvetéséről szóló 2/2023. (II. 14.) önkormányzati rendelet 16. melléklete helyébe a 10. melléklet lép.
- (11) Az önkormányzat 2023. évi költségvetéséről szóló 2/2023. (II. 14.) önkormányzati rendelet 17. melléklete helyébe a 11. melléklet lép.
- (12) Az önkormányzat 2023. évi költségvetéséről szóló 2/2023. (II. 14.) önkormányzati rendelet 18. melléklete helyébe a 12. melléklet lép.
- (13) Az önkormányzat 2023. évi költségvetéséről szóló 2/2023. (II. 14.) önkormányzati rendelet 20. melléklete helyébe a 13. melléklet lép.
- (14) Az önkormányzat 2023. évi költségvetéséről szóló 2/2023. (II. 14.) önkormányzati rendelet 21. melléklete helyébe a 14. melléklet lép.
- (15) Az önkormányzat 2023. évi költségvetéséről szóló 2/2023. (II. 14.) önkormányzati rendelet 22. melléklete helyébe a 15. melléklet lép.
- (16) Az önkormányzat 2023. évi költségvetéséről szóló 2/2023. (II. 14.) önkormányzati rendelet 24. melléklete helyébe a 16. melléklet lép.
- (17) Az önkormányzat 2023. évi költségvetéséről szóló 2/2023. (II. 14.) önkormányzati rendelet 25. melléklete helyébe a 17. melléklet lép.
- (18) Az önkormányzat 2023. évi költségvetéséről szóló 2/2023. (II. 14.) önkormányzati rendelet 26. melléklete helyébe a 18. melléklet lép.
- (19) Az önkormányzat 2023. évi költségvetéséről szóló 2/2023. (II. 14.) önkormányzati rendelet 27. melléklete helyébe a 19. melléklet lép.

- (20) Az önkormányzat 2023. évi költségvetéséről szóló 2/2023. (II. 14.) önkormányzati rendelet 28. melléklete helyébe a 20. melléklet lép.
- (21) Az önkormányzat 2023. évi költségvetéséről szóló 2/2023. (II. 14.) önkormányzati rendelet 29. melléklete helyébe a 21. melléklet lép.
- (22) Az önkormányzat 2023. évi költségvetéséről szóló 2/2023. (II. 14.) önkormányzati rendelet 31. melléklete helyébe a 22. melléklet lép.
- (23) Az önkormányzat 2023. évi költségvetéséről szóló 2/2023. (II. 14.) önkormányzati rendelet 32. melléklete helyébe a 23. melléklet lép.
- (24) Az önkormányzat 2023. évi költségvetéséről szóló 2/2023. (II. 14.) önkormányzati rendelet 34. melléklete helyébe a 24. melléklet lép.
- (25) Az önkormányzat 2023. évi költségvetéséről szóló 2/2023. (II. 14.) önkormányzati rendelet 35. melléklete helyébe a 25. melléklet lép.
- (26) Az önkormányzat 2023. évi költségvetéséről szóló 2/2023. (II. 14.) önkormányzati rendelet 36. melléklete helyébe a 26. melléklet lép.
- (27) Az önkormányzat 2023. évi költségvetéséről szóló 2/2023. (II. 14.) önkormányzati rendelet 39. melléklete helyébe a 27. melléklet lép.
- (28) Az önkormányzat 2023. évi költségvetéséről szóló 2/2023. (II. 14.) önkormányzati rendelet 40. melléklete helyébe a 28. melléklet lép.
- (29) Az önkormányzat 2023. évi költségvetéséről szóló 2/2023. (II. 14.) önkormányzati rendelet 41. melléklete helyébe a 29. melléklet lép.
- (30) Az önkormányzat 2023. évi költségvetéséről szóló 2/2023. (II. 14.) önkormányzati rendelet 42. melléklete helyébe a 30. melléklet lép.

4. §

Ez a rendelet 2024. február 28-án lép hatályba.

Tiszavasvári, 2024. február 27.

Szóke Zoltán
polgármester

Dr. Kórik Zsuzsanna
jegyző

Kihirdetve: 2024. február 27.

Dr. Kórik Zsuzsanna
jegyző

Általános indokolás

Az államháztartásról szóló 2011. évi CXCV. törvény 34. § (1)-(5) bekezdésében foglaltak szerint, a helyi önkormányzat költségvetési rendeletét módosíthatja.

Részletes indokolás

Az 1. §-hoz

A költségvetési rendelet módosításával a költségvetési és finanszírozási bevételi, kiadási főösszegek és a hiány összegei e rendelet szerinti módosult összegeit mutatja be.

A 2. §-hoz

A módosítások után meglévő tartalékok állományáról ad tájékoztatást.

A 3. §-hoz

A költségvetési rendeleten belül a módosuló mellékleteket mutatja be.

A 4. §-hoz

A rendelet hatálybalépéséről rendelkezik.

Tiszavasvári Város Önkormányzat
2024. ÉVI KÖLTSÉGVETÉS
ÖSSZEVONT MÉRLEGE

B E V É T E L E K

1. sz. táblázat

Forintban

Sor-szám	Bevételi jogcím	2023. évi előirányzat
A	B	C
1.	Önkormányzat működési támogatásai (1.1.+...+1.6.)	2 041 620 366
1.1.	Helyi önkormányzatok működésének általános támogatása	445 216 727
1.2.	Önkormányzatok egyes köznevelési feladatainak támogatása	336 635 833
1.3.	Önkormányzatok szociális, gyermekjóléti és életkezelési feladatainak támogatása (1.3.1.+3.1.+1.3.2.)	1 166 031 052
1.3.1.	Települési önkormányzatok egyes szociális és gyermekjóléti feladatainak támogatása	806 137 581
1.3.2.	Települési önkormányzatok gyermek életkezelési feladatainak támogatása	359 893 471
1.4.	Önkormányzatok kulturális feladatainak támogatása	60 639 347
1.5.	Működési célú kvi támogatások és kiegészítő támogatások	32 995 731
1.6.	Elszámolásból származó bevételek	101 676
2.	Működési célú támogatások államháztartáson belülről (2.1.+...+2.5.)	576 559 510
2.1.	Elvonások és betétesek bevételei	
2.2.	Működési célú garancia- és kezességvállalásból megterületek	
2.3.	Működési célú visszatérítendő támogatások, kölcsönök visszatérülése	
2.4.	Működési célú visszatérítendő támogatások, kölcsönök igénybevétele	
2.5.	Egyéb működési célú támogatások bevételei	576 559 510
2.6.	2.5.-ből EU-s támogatás	112 671 054
3.	Felhalmozási célú támogatások államháztartáson belülről (3.1.+...+3.5.)	597 813 649
3.1.	Felhalmozási célú önkormányzati támogatások	
3.2.	Felhalmozási célú garancia- és kezességvállalásból megterületek	
3.3.	Felhalmozási célú visszatérítendő támogatások, kölcsönök visszatérülése	
3.4.	Felhalmozási célú visszatérítendő támogatások, kölcsönök igénybevétele	
3.5.	Egyéb felhalmozási célú támogatások bevételei	597 813 649
3.6.	3.5.-ből EU-s támogatás	553 308 768
4.	Közhatalmi bevételek (4.1.+4.2.+4.3.+4.4.)	749 195 000
4.1.	Helyi adók (4.1.1.+4.1.2.)	725 395 000
4.1.1.	- Vagyoni típusú adók	109 395 000
4.1.2.	- Értékesítési és forgalmi adók	616 000 000
4.2.	Jövedelemadó	
4.3.	Egyéb áruhasználati és szolgáltatási adók	1 000 000
4.4.	Egyéb közhatalmi bevételek	22 800 000
5.	Működési bevételek (5.1.+...+ 5.11.)	537 046 472
5.1.	Készletértékesítés ellenértéke	
5.2.	Szolgáltatások ellenértéke	65 099 829
5.3.	Közvetített szolgáltatások értéke	79 141 025
5.4.	Tulajdonosi bevételek	3 700 000
5.5.	Ellátási díjak	266 344 271
5.6.	Kiszámlázott általános forgalmi adó	52 111 490
5.7.	Általános forgalmi adó visszatérítése	34 436 111
5.8.	Kamatbevételek és más nyereség jellegű bevételek	
5.9.	Egyéb pénzügyi műveletek bevételei	
5.10.	Biztosító által fizetett kártérítés	260 350
5.11.	Egyéb működési bevételek	35 953 396
6.	Felhalmozási bevételek (6.1.+...+6.5.)	60 500 000
6.1.	Immateriális javak értékesítése	
6.2.	Ingatlanok értékesítése	60 500 000
6.3.	Egyéb tárgyi eszközök értékesítése	
6.4.	Részeseadások értékesítése	
6.5.	Részeseadások megszűnéséhez kapcsolódó bevételek	
7.	Működési célú átvett pénzeszközök (7.1.+...+7.3.)	3 089 760
7.1.	Működési célú garancia- és kezességvállalásból megterületek AH-n kívülről	1 000 000
7.2.	Működési célú visszatérítendő támogatások, kölcsönök visszatér. AH-n kívülről	200 000
7.3.	Egyéb működési célú átvett pénzeszköz	1 889 760
7.4.	7.3.-ból EU-s támogatás (közvetlen)	
8.	Felhalmozási célú átvett pénzeszközök (8.1.+8.2.+8.3.)	3 892 000
8.1.	Felhalmozási célú garancia- és kezességvállalásból megterületek AH-n kívülről	
8.2.	Felhalmozási célú visszatérítendő támogatások, kölcsönök visszatér. AH-n kívülről	
8.3.	Egyéb felhalmozási célú átvett pénzeszköz	3 892 000
8.4.	8.3.-ból EU-s támogatás (közvetlen)	
9.	KÖLTSÉGVETÉSI BEVÉTELEK ÖSSZESEN: (1.+...+8)	4 569 716 757
10.	Hitel, kölcsönfelvétel államháztartáson kívülről (10.1.+10.3.)	1 254 058 824
10.1.	Hosszú lejáratú hitelek, kölcsönök felvétele	154 058 824
10.2.	Likviditási célú hitelek, kölcsönök felvétele pénzügyi vállalkozástól	1 100 000 000
10.3.	Rövid lejáratú hitelek, kölcsönök felvétele	

11.	Belföldi értékpapírok bevételei (11.1. +...+ 11.4.)	
11.1.	Forgalmi célú belföldi értékpapírok beváltása, értékesítése	
11.2.	Even belüli lejáratú belföldi értékpapírok kibocsátása	
11.3.	Betektetési célú belföldi értékpapírok beváltása, értékesítése	
11.4.	Even túli lejáratú belföldi értékpapírok kibocsátása	
12.	Maradvány igénybevétele (12.1. + 12.2.)	2 241 380 024
12.1.	Előző év költségvetési maradványának igénybevétele	2 241 380 024
12.2.	Előző év vállalkozási maradványának igénybevétele	
13.	Belföldi finanszírozás bevételei (13.1. + ... + 13.3.)	67 733 205
13.1.	Allamháztartáson belüli megelőlegezések	67 733 205
13.2.	Allamháztartáson belüli megelőlegezések törlesztése	
13.3.	Lekötött betétek megszüntetése	
14.	Külföldi finanszírozás bevételei (14.1.+...14.4.)	
14.1.	Forgalmi célú külföldi értékpapírok beváltása, értékesítése	
14.2.	Betektetési célú külföldi értékpapírok beváltása, értékesítése	
14.3.	Külföldi értékpapírok kibocsátása	
14.4.	Külföldi hitelek, kölcsönök felvétele	
15.	Váltóbevételek	
16.	A dőssághoz nem kapcsolódó származékos ügyletek bevételei	
17.	FINANSZÍROZÁSI BEVÉTELEK ÖSSZESEN: (10. + ... +16.)	3 563 172 053
18.	KÖLTSÉGVETÉSI ÉS FINANSZÍROZÁSI BEVÉTELEK ÖSSZESEN: (9+17)	8 132 888 810

KIADÁSOK

2. sz. táblázat

Forintban

Sor-szám	Kiadási jogcímek	2023. évi előirányzat
A	B	C
1.	Működési költségvetés kiadásai (1.1+...+1.5+1.18.)	4 051 562 205
1.1.	Személyi juttatások	1 652 965 532
1.2.	Munkaadókat terhelő járulékok és szociális hozzájárulási adó	224 167 857
1.3.	Dologi kiadások	1 756 920 000
1.4.	Ellátottak pénzbeli juttatásai	45 000 000
1.5.	Egyéb működési célú kiadások	272 561 816
1.6.	- az 1.5.-ből: - Előző évi elszámolásból származó befizetések	7 333 196
1.7.	- Torvényi előíráson alapuló befizetések	19 789 124
1.8.	- Elvonások és befizetések	4 698 230
1.9.	- Garancia- és kezességvállalásból kifizetés ÁH-n belülre	
1.10.	- Visszatérítendő támogatások, kölcsönök nyújtása ÁH-n belülre	
1.11.	- Visszatérítendő támogatások, kölcsönök törlesztése ÁH-n belülre	
1.12.	- Egyéb működési célú támogatások ÁH-n belülre	5 586 307
1.13.	- Garancia és kezességvállalásból kifizetés ÁH-n kívülre	
1.14.	- Visszatérítendő támogatások, kölcsönök nyújtása ÁH-n kívülre	
1.15.	- Árkiegészítések, ártámogatások	
1.16.	- Kamattámogatások	
1.17.	- Egyéb működési célú támogatások államháztartáson kívülre	235 154 959
1.18.	Tartalékok	99 947 000
1.19.	- az 1.18.-ből: - Általános tartalék	737 859
1.20.	- Céltartalék	99 209 141
2.	Felhalmozási költségvetés kiadásai (2.1.+2.3.+2.5.)	2 897 565 313
2.1.	Beruházások	1 055 464 847
2.2.	2.1.-ből EU-s forrásból megvalósuló beruházás	486 336 477
2.3.	Felújítások	1 820 096 480
2.4.	2.3.-ből EU-s forrásból megvalósuló felújítás	1 198 101 586
2.5.	Egyéb felhalmozási kiadások	22 003 986
2.6.	2.5.-ből: - Garancia- és kezességvállalásból kifizetés ÁH-n belülre	
2.7.	- Visszatérítendő támogatások, kölcsönök nyújtása ÁH-n belülre	
2.8.	- Visszatérítendő támogatások, kölcsönök törlesztése ÁH-n belülre	
2.9.	- Egyéb felhalmozási célú támogatások ÁH-n belülre	
2.10.	- Garancia- és kezességvállalásból kifizetés ÁH-n kívülre	
2.11.	- Visszatérítendő támogatások, kölcsönök nyújtása ÁH-n kívülre	
2.12.	- Lakástámogatás	
2.13.	- Egyéb felhalmozási célú támogatások államháztartáson kívülre	22 003 986
3.	KÖLTSÉGVETÉSI KIADÁSOK ÖSSZESEN (1+2)	6 949 127 518
4.	Hitel-, kölcsöntörlesztés államháztartáson kívülre (4.1. + ... + 4.3.)	1 121 918 686
4.1.	Hosszú lejáratú hitelek, kölcsönök törlesztése pénzügyi vállalkozásnak	21 919 696
4.2.	Likviditási célú hitelek, kölcsönök törlesztése pénzügyi vállalkozásnak	1 100 000 000
4.3.	Rövid lejáratú hitelek, kölcsönök törlesztése pénzügyi vállalkozásnak	
5.	Belföldi értékpapírok kiadásai (5.1. + ... + 5.6.)	
5.1.	Forgatási célú belföldi értékpapírok vásárlása	
5.2.	Befektetési célú belföldi értékpapírok vásárlása	
5.3.	Kincstárjegyek beváltása	
5.4.	Éven belüli lejáratú belföldi értékpapírok beváltása	
5.5.	Belföldi kötvények beváltása	
5.6.	Éven túli lejáratú belföldi értékpapírok beváltása	
6.	Belföldi finanszírozás kiadásai (6.1. + ... + 6.4.)	61 842 606
6.1.	Államháztartáson belüli megelőlegezések folyósítása	
6.2.	Államháztartáson belüli megelőlegezések visszafizetése	61 842 606
6.3.	Pénzeszközök lekötött betétként elhelyezése	
6.4.	Pénzügyi lízing kiadásai	
7.	Külföldi finanszírozás kiadásai (7.1. + ... + 7.5.)	
7.1.	Forgatási célú külföldi értékpapírok vásárlása	
7.2.	Befektetési célú külföldi értékpapírok vásárlása	
7.3.	Külföldi értékpapírok beváltása	
7.4.	Hitelek, kölcsönök törlesztése külföldi kormányoknak nemz. szervezeteknek	
7.5.	Hitelek, kölcsönök törlesztése külföldi pénzügyi intézeteknek	
8.	A dosszéhoz nem kapcsolódó származékos ügyletek	
9.	Váltakozások	
10.	FINANSZIROZÁSI KIADÁSOK ÖSSZESEN: (4.+...+9.)	1 183 761 292
11.	KIADÁSOK ÖSSZESEN: (3.+10.)	8 132 888 810

KÖLTSÉGVETÉSI, FINANSZIROZÁSI BEVÉTELEK ÉS KIADÁSOK EGYENLEGE

3. sz. táblázat

Forintban

1.	Költségvetési hiány, többlet (költségvetési bevételek 9. sor - költségvetési kiadások 3. sor) (+/-)	-2 379 410 761
2.	Finanszírozási bevételek, kiadások egyenlege (finanszírozási bevételek 17. sor - finanszírozási kiadások 10. sor) (+/-)	2 379 410 761

Tiszavasvári Város Önkormányzat
2024. ÉVI KÖLTSÉGVETÉS
KÖTELEZŐ FELADATOK MÉRLEGE

BEVÉTELEK

1. sz. táblázat

Forintban

Sor-szám	Bevételi jogcím	2023. évi előirányzat
A	B	C
1.	Önkormányzat működési támogatásai (1.1.+...+1.6.)	1 625 484 407
1.1.	Helyi önkormányzatok működésének általános támogatása	445 216 727
1.2.	Önkormányzatok egyes köznevelési feladatainak támogatása	336 635 833
1.3.	Önkormányzatok szociális, gyermekjóléti és étkeztetési feladatainak támogatása (1.3.=1.3.1.+1.3.2.)	749 895 093
1.3.1.	Települési önkormányzatok egyes szociális és gyermekjóléti feladatainak támogatása	390 001 622
1.3.2.	Települési önkormányzatok gyermekétkeztetési feladatainak támogatása	359 893 471
1.4.	Önkormányzatok kulturális feladatainak támogatása	60 639 347
1.5.	Működési célú kvi támogatások és kiegészítő támogatások	32 995 731
1.6.	Elszámolásból származó bevételek	101 676
2.	Működési célú támogatások államháztartáson belülről (2.1.+...+2.5.)	141 727 849
2.1.	Elvonások és befizetések bevételei	
2.2.	Működési célú garancia- és kezességvállalásból megtérülések	
2.3.	Működési célú visszatérítendő támogatások, kölcsönök visszatérülése	
2.4.	Működési célú visszatérítendő támogatások, kölcsönök igénybevétele	
2.5.	Egyéb működési célú támogatások bevételei	141 727 849
2.6.	2.5.-ből EU-s támogatás	86 938 249
3.	Felhalmozási célú támogatások államháztartáson belülről (3.1.+...+3.5.)	556 821 981
3.1.	Felhalmozási célú önkormányzati támogatások	
3.2.	Felhalmozási célú garancia- és kezességvállalásból megtérülések	
3.3.	Felhalmozási célú visszatérítendő támogatások, kölcsönök visszatérülése	
3.4.	Felhalmozási célú visszatérítendő támogatások, kölcsönök igénybevétele	
3.5.	Egyéb felhalmozási célú támogatások bevételei	556 821 981
3.6.	3.5.-ből EU-s támogatás	552 108 768
4.	Közhatalmi bevételek (4.1.+4.2.+4.3.+4.4.)	749 195 000
4.1.	Helyi adók (4.1.1.+4.1.2.)	725 395 000
4.1.1.	- Vagyoni típusú adók	109 395 000
4.1.2.	- Értékesítési és forgalmi adók	616 000 000
4.2.	Jövedelemadó	
4.4.	Egyéb áruhasználati és szolgáltatási adók	1 000 000
4.5.	Egyéb közhatalmi bevételek	22 800 000
5.	Működési bevételek (5.1.+...+5.11.)	277 226 440
5.1.	Készletértékesítés ellenértéke	
5.2.	Szolgáltatások ellenértéke	56 804 684
5.3.	Közvetített szolgáltatások értéke	65 547 324
5.4.	Tulajdonosi bevételek	3 700 000
5.5.	Ellátási díjak	34 803 455
5.6.	Kiszámlázott általános forgalmi adó	49 295 701
5.7.	Általános forgalmi adó visszatérítése	31 628 111
5.8.	Kamatbevételek és nyereség jellegű bevételek	
5.9.	Egyéb pénzügyi műveletek bevételei	
5.10.	Biztosító által fizetett kártérítés	260 350
5.11.	Egyéb működési bevételek	35 186 815
6.	Felhalmozási bevételek (6.1.+...+6.5.)	60 500 000
6.1.	Immateriális javak értékesítése	
6.2.	Ingatlanok értékesítése	60 500 000
6.3.	Egyéb tárgyi eszközök értékesítése	
6.4.	Részeselek értékesítése	
6.5.	Részeselek megszűnéséhez kapcsolódó bevételek	
7.	Működési célú átvett pénzeszközök (7.1.+...+7.3.)	1 000 000
7.1.	Működési célú garancia- és kezességvállalásból megtérülések ÁH-n kívülről	1 000 000
7.2.	Működési célú visszatérítendő támogatások, kölcsönök visszatér. ÁH-n kívülről	
7.3.	Egyéb működési célú átvett pénzeszköz	
7.4.	7.3.-ból EU-s támogatás (közvetlen)	
8.	Felhalmozási célú átvett pénzeszközök (8.1.+8.2.+8.3.)	2 892 000
8.1.	Felhalmozási célú garancia- és kezességvállalásból megtérülések ÁH-n kívülről	
8.2.	Felhalmozási célú visszatérítendő támogatások, kölcsönök visszatér. ÁH-n kívülről	
8.3.	Egyéb felhalmozási célú átvett pénzeszköz	2 892 000
8.4.	8.3.-ból EU-s támogatás (közvetlen)	
9.	KÖLTSÉGVETÉSI BEVÉTELEK ÖSSZESEN: (1+...+8)	3 414 847 677
10.	Hitel-, kölcsönfelvétel államháztartáson kívülről (10.1.+10.3.)	1 254 058 824
10.1.	Hosszú lejáratú hitelek, kölcsönök felvétele	154 058 824
10.2.	Likviditási célú hitelek, kölcsönök felvétele pénzügyi vállalkozástól	1 100 000 000
10.3.	Rövid lejáratú hitelek, kölcsönök felvétele	
11.	Belföldi értékpapírok bevételei (11.1.+...+11.4.)	
11.1.	Forgatási célú belföldi értékpapírok beváltása, értékesítése	

11.2	Éven belüli lejáratú belföldi értékpapírok kibocsátása	
11.3	Befektetési célú belföldi értékpapírok beváltása, értékesítése	
11.4	Éven túli lejáratú belföldi értékpapírok kibocsátása	
12.	Maradvány igénybevétele (12.1. + 12.2.)	2 182 563 068
12.1.	Előző év költségvetési maradványának igénybevétele	2 182 563 068
12.2.	Előző év vállalkozási maradványának igénybevétele	
13.	Belföldi finanszírozás bevételei (13.1. + ... + 13.3.)	67 733 205
13.1.	Államháztartáson belüli megelőlegezések	67 733 205
13.2.	Államháztartáson belüli megelőlegezések törlesztése	
13.3.	Lekötött betétek megszüntetése	
14.	Külföldi finanszírozás bevételei (14.1.+... 14.4.)	
14.1.	Forgatási célú külföldi értékpapírok beváltása, értékesítése	
14.2.	Befektetési célú külföldi értékpapírok beváltása, értékesítése	
14.3.	Külföldi értékpapírok kibocsátása	
14.4.	Külföldi hitelek, kölcsönök felvétele	
15.	Változások	
16.	A dősséghez nem kapcsolódó származékos ügyletek bevételei	
17.	FINANSZÍROZÁSI BEVÉTELEK ÖSSZESEN: (10. + ... +16.)	3 504 355 097
18.	KÖLTSÉGVETÉSI ÉS FINANSZÍROZÁSI BEVÉTELEK ÖSSZESEN: (9+17)	6 919 202 774

KIADÁSOK

2. sz. táblázat

Forintban

Sor-szám	Kiadási jogcímek	2023. évi előirányzat
A	B	C
1.	Működési költségvetés kiadásai (1.1+...+1.5.+1.18.)	2 393 248 539
1.1.	Személyi juttatások	764 353 087
1.2.	Munkaadókat terhelő járulékok és szociális hozzájárulási adó	106 222 619
1.3.	Dologi kiadások	1 194 098 674
1.4.	Ellátottak pénzbeli juttatásai	45 000 000
1.5.	Egyéb működési célú kiadások	183 627 159
1.6.	- az 1.5-ből: - Előző évi elszámolásból származó befizetések	7 333 196
1.7.	- Torvényi előíráson alapuló befizetések	19 789 124
1.8.	- Elvonások és befizetések	
1.9.	- Garancia- és kezességvállalásból kifizetés ÁH-n belülre	
1.10.	- Visszatérítendő támogatások, kölcsönök nyújtása ÁH-n belülre	
1.11.	- Visszatérítendő támogatások, kölcsönök törlesztése ÁH-n belülre	
1.12.	- Egyéb működési célú támogatások ÁH-n belülre	4 144 506
1.13.	- Garancia és kezességvállalásból kifizetés ÁH-n kívülre	
1.14.	- Visszatérítendő támogatások, kölcsönök nyújtása ÁH-n kívülre	
1.15.	- Árkiegészítések, ártámogatások	
1.16.	- Kamattámogatások	
1.17.	- Egyéb működési célú támogatások államháztartáson kívülre	152 360 333
1.18.	Tartalékok	99 947 000
1.19.	- az 1.18-ból: - Általános tartalék	737 859
1.20.	- Céltartalék	99 209 141
2.	Felhalmozási költségvetés kiadásai (2.1.+2.3.+2.5.)	2 672 893 067
2.1.	Beruházások	887 183 196
2.2.	2.1.-ből EU-s forrásból megvalósuló beruházás	485 136 477
2.3.	Felújítások	1 783 311 235
2.4.	2.3.-ből EU-s forrásból megvalósuló felújítás	1 198 101 586
2.5.	Egyéb felhalmozási kiadások	2 398 636
2.6.	2.5.-ből: - Garancia- és kezességvállalásból kifizetés ÁH-n belülre	
2.7.	- Visszatérítendő támogatások, kölcsönök nyújtása ÁH-n belülre	
2.8.	- Visszatérítendő támogatások, kölcsönök törlesztése ÁH-n belülre	
2.9.	- Egyéb felhalmozási célú támogatások ÁH-n belülre	
2.10.	- Garancia- és kezességvállalásból kifizetés ÁH-n kívülre	
2.11.	- Visszatérítendő támogatások, kölcsönök nyújtása ÁH-n kívülre	
2.12.	- Lakástámogatás	
2.13.	- Egyéb felhalmozási célú támogatások államháztartáson kívülre	2 398 636
3.	KÖLTSÉGVETÉSI KIADÁSOK ÖSSZESEN (1+2)	5 066 141 606
4.	Hitel-, kölcsöntörlesztés államháztartáson kívülre (4.1. + ... + 4.3.)	1 120 250 686
4.1.	Hosszú lejáratú hitelek, kölcsönök törlesztése pénzügyi vállalkozásnak	20 250 686
4.2.	Likviditási célú hitelek, kölcsönök törlesztése pénzügyi vállalkozásnak	1 100 000 000
4.3.	Rövid lejáratú hitelek, kölcsönök törlesztése pénzügyi vállalkozásnak	
5.	Belföldi értékpapírok kiadásai (5.1. + ... + 5.6.)	
5.1.	Forgatási célú belföldi értékpapírok vásárlása	
5.2.	Befektetési célú belföldi értékpapírok vásárlása	
5.3.	Kincstárjegyek beváltása	
5.4.	Éven belüli lejáratú belföldi értékpapírok beváltása	
5.5.	Belföldi kötvények beváltása	
5.6.	Éven túli lejáratú belföldi értékpapírok beváltása	
6.	Belföldi finanszírozás kiadásai (6.1. + ... + 6.4.)	61 842 606
6.1.	Államháztartáson belüli megelőlegezések folyósítása	
6.2.	Államháztartáson belüli megelőlegezések visszafizetése	61 842 606
6.3.	Pénzeszközök lekötött betétként elhelyezése	
6.4.	Pénzügyi lízing kiadásai	
7.	Külföldi finanszírozás kiadásai (7.1. + ... + 7.5.)	
7.1.	Forgatási célú külföldi értékpapírok vásárlása	
7.2.	Befektetési célú külföldi értékpapírok vásárlása	
7.3.	Külföldi értékpapírok beváltása	
7.4.	Hitelek, kölcsönök törlesztése külföldi kormányoknak nemz. Szervezeteknek	
7.5.	Hitelek, kölcsönök törlesztése külföldi pénzügyintézeteknek	
8.	Adóssághoz nem kapcsolódó származékos ügyletek	
9.	Változtatások	
10.	FINANSZÍROZÁSI KIADÁSOK ÖSSZESEN: (4.+...+9.)	1 182 093 292
11.	KIADÁSOK ÖSSZESEN: (3.+10.)	6 248 234 898

KÖLTSÉGVETÉSI, FINANSZÍROZÁSI BEVÉTELEK ÉS KIADÁSOK EGYENLEGE

3. sz. táblázat

Forintban

1	Költségvetési hiány, többlet (költségvetési bevételek 9. sor - költségvetési kiadások 3. sor) (+/-)	-1 651 293 929
2.	Finanszírozási bevételek, kiadások egyenlege (finanszírozási bevételek 17. sor - finanszírozási kiadások 10. sor) (+/-)	2 322 261 805

Tiszavasvári Város Önkormányzat
2024. ÉVI KÖLTSÉGVETÉS
ÖNKÉNT VÁLLALT FELADATOK MÉRLEGE

B E V É T E L E K

Forintban

Sor- szám	Bevételi jogcím	2023. évi előirányzat
A	B	C
1.	Önkormányzat működési támogatásai (1.1.+...+1.6.)	416 135 959
1.1.	Helyi önkormányzatok működésének általános támogatása	
1.2.	Önkormányzatok egyes köznevelési feladatainak támogatása	
1.3.	Önkormányzatok szociális, gyermekjóléti és étkeztetési feladatainak támogatása (1.3.=1.3.1.+1.3.2.)	416 135 959
1.3.1.	Települési önkormányzatok egyes szociális és gyermekjóléti feladatainak támogatása	416 135 959
1.3.2.	Települési önkormányzatok gyermekétkeztetési feladatainak támogatása	
1.4.	Önkormányzatok kulturális feladatainak támogatása	
1.5.	Működési célú kvi támogatások és kiegészítő támogatások	
1.6.	Elszámolásból származó bevételek	
2.	Működési célú támogatások államháztartáson belülről (2.1.+...+2.5.)	432 604 379
2.1.	Elvonások és befizetések bevételei	
2.2.	Működési célú garancia- és kezességvállalásból megtérülések	
2.3.	Működési célú visszatérítendő támogatások, kölcsönök visszatérülése	
2.4.	Működési célú visszatérítendő támogatások, kölcsönök igénybevétele	
2.5.	Egyéb működési célú támogatások bevételei	432 604 379
2.6.	2.5.-ből EU-s támogatás	25 732 805
3.	Felhalmozási célú támogatások államháztartáson belülről (3.1.+...+3.5.)	40 991 668
3.1.	Felhalmozási célú önkormányzati támogatások	
3.2.	Felhalmozási célú garancia- és kezességvállalásból megtérülések	
3.3.	Felhalmozási célú visszatérítendő támogatások, kölcsönök visszatérülése	
3.4.	Felhalmozási célú visszatérítendő támogatások, kölcsönök igénybevétele	
3.5.	Egyéb felhalmozási célú támogatások bevételei	40 991 668
3.6.	3.5.-ből EU-s támogatás	1 200 000
4.	Közhatalmi bevételek (4.1.+4.2.+4.3.+4.4.)	
4.1.	Helyi adók (4.1.1.+4.1.2.)	
4.1.1.	- Vagyon típusú adók	
4.1.2.	- Értékesítési és forgalmi adók	
4.2.	Jövedelemadó	
4.4.	Egyéb áruhasználati és szolgáltatási adók	
4.5.	Egyéb közhatalmi bevételek	
5.	Működési bevételek (5.1.+...+ 5.11.)	259 720 032
5.1.	Készletértékesítés ellenértéke	
5.2.	Szolgáltatások ellenértéke	8 295 145
5.3.	Közvetített szolgáltatások értéke	13 593 701
5.4.	Tulajdonosi bevételek	
5.5.	Ellátási díjak	231 540 816
5.6.	Kiszámlázott általános forgalmi adó	2 815 789
5.7.	Általános forgalmi adó visszatérítése	2 808 000
5.8.	Kamatbevételek és más nyereség jellegű bevételek	
5.9.	Egyéb pénzügyi műveletek bevételei	
5.10.	Biztosító által fizetett kártérítés	
5.11.	Egyéb működési bevételek	666 581
6.	Felhalmozási bevételek (6.1.+...+6.5.)	
6.1.	Immateriális javak értékesítése	
6.2.	Ingatlanok értékesítése	
6.3.	Egyéb tárgyi eszközök értékesítése	
6.4.	Részesedések értékesítése	
6.5.	Részesedések megszűnéséhez kapcsolódó bevételek	
7.	Működési célú átvett pénzeszközök (7.1. + ... + 7.3.)	2 089 760
7.1.	Működési célú garancia- és kezességvállalásból megtérülések ÁH-n kívülről	
7.2.	Működési célú visszatérítendő támogatások, kölcsönök visszatér. ÁH-n kívülről	200 000
7.3.	Egyéb működési célú átvett pénzeszköz	1 889 760
7.4.	7.3.-ból EU-s támogatás (közvetlen)	
8.	Felhalmozási célú átvett pénzeszközök (8.1.+8.2.+8.3.)	1 000 000
8.1.	Felhalmozási célú garancia- és kezességvállalásból megtérülések ÁH-n kívülről	
8.2.	Felhalmozási célú visszatérítendő támogatások, kölcsönök visszatér. ÁH-n kívülről	
8.3.	Egyéb felhalmozási célú átvett pénzeszköz	1 000 000
8.4.	8.3.-ból EU-s támogatás (közvetlen)	
9.	KÖLTSÉGVETÉSI BEVÉTELEK ÖSSZESEN: (1.+...+8)	1 152 541 798

10.	Hitel-, kölcsönfelvétel államháztartáson kívülről (10.1.+10.3.)	
10.1.	Hosszú lejáratú hitelek, kölcsönök felvétele	
10.2.	Likviditási célú hitelek, kölcsönök felvétele pénzügyi vállalkozástól	
10.3.	Rövid lejáratú hitelek, kölcsönök felvétele	
11.	Belföldi értékpapírok bevételei (11.1. +... + 11.4.)	
11.1.	Forgatási célú belföldi értékpapírok beváltása, értékesítése	
11.2.	Éven belüli lejáratú belföldi értékpapírok kibocsátása	
11.3.	Befektetési célú belföldi értékpapírok beváltása, értékesítése	
11.4.	Éven túli lejáratú belföldi értékpapírok kibocsátása	
12.	Maradvány igénybevétele (12.1. + 12.2.)	58 816 956
12.1.	Előző év költségvetési maradványának igénybevétele	58 816 956
12.2.	Előző év vállalkozási maradványának igénybevétele	
13.	Belföldi finanszírozás bevételei (13.1. + ... + 13.3.)	
13.1.	Államháztartáson belüli megelőlegezések	
13.2.	Államháztartáson belüli megelőlegezések törlesztése	
13.3.	Lekötött betétek megszüntetése	
14.	Külföldi finanszírozás bevételei (14.1.+... 14.4.)	
14.1.	Forgatási célú külföldi értékpapírok beváltása, értékesítése	
14.2.	Befektetési célú külföldi értékpapírok beváltása, értékesítése	
14.3.	Külföldi értékpapírok kibocsátása	
14.4.	Külföldi hitelek, kölcsönök felvétele	
15.	Váltóbevételek	
16.	Adóssághoz nem kapcsolódó származékos ügyletek bevételei	
17.	FINANSZÍROZÁSI BEVÉTELEK ÖSSZESEN: (10. + ... +16.)	58 816 956
18.	KÖLTSÉGVETÉSI ÉS FINANSZÍROZÁSI BEVÉTELEK ÖSSZESEN: (9+17)	1 211 358 754

KIADÁSOK

2. sz. táblázat

Forintban

Sor-szám	Kiadási jogcímek	2023. évi előirányzat
A	B	C
1.	Működési költségvetés kiadásai (1.1+...+1.5+1.18)	1 386 337 439
1.1.	Személyi juttatások	691 374 232
1.2.	Munkaadókat terhelő járulékok és szociális hozzájárulási adó	87 104 320
1.3.	Dologi kiadások	518 924 230
1.4.	Ellátottak pénzbeli juttatásai	
1.5.	Egyéb működési célú kiadások	88 934 657
1.6.	- az 1.5-ből: - Előző évi elszámolásból származó befizetések	
1.7.	- Törvényi előíráson alapuló befizetések	
1.8.	- Elvonások és befizetések	
1.9.	- Garancia- és kezességvállalásból kifizetés ÁH-n belülre	4 698 230
1.10.	- Visszatérítendő támogatások, kölcsönök nyújtása ÁH-n belülre	
1.11.	- Visszatérítendő támogatások, kölcsönök törlesztése ÁH-n belülre	
1.12.	- Egyéb működési célú támogatások ÁH-n belülre	1 441 801
1.13.	- Garancia és kezességvállalásból kifizetés ÁH-n kívülre	
1.14.	- Visszatérítendő támogatások, kölcsönök nyújtása ÁH-n kívülre	
1.15.	- Árkiegészítések, ártámogatások	
1.16.	- Kamattámogatások	
1.17.	- Egyéb működési célú támogatások államháztartáson kívülre	82 794 626
1.18.	Tartalékok	
1.19.	- az 1.18-ból: - Általános tartalék	
1.20.	- Céltartalék	
2.	Felhalmozási költségvetés kiadásai (2.1.+2.3.+2.5.)	221 228 884
2.1.	Beruházások	164 838 289
2.2.	2.1.-ből EU-s forrásból megvalósuló beruházás	1 200 000
2.3.	Felújítások	36 785 245
2.4.	2.3.-ból EU-s forrásból megvalósuló felújítás	
2.5.	Egyéb felhalmozási kiadások	19 605 350
2.6.	2.5.-ből - Garancia- és kezességvállalásból kifizetés ÁH-n belülre	
2.7.	- Visszatérítendő támogatások, kölcsönök nyújtása ÁH-n belülre	
2.8.	- Visszatérítendő támogatások, kölcsönök törlesztése ÁH-n belülre	
2.9.	- Egyéb felhalmozási célú támogatások ÁH-n belülre	
2.10.	- Garancia- és kezességvállalásból kifizetés ÁH-n kívülre	
2.11.	- Visszatérítendő támogatások, kölcsönök nyújtása ÁH-n kívülre	
2.12.	- Lakástámogatás	
2.13.	- Egyéb felhalmozási célú támogatások államháztartáson kívülre	19 605 350
3.	KÖLTSÉGVETÉSI KIADÁSOK ÖSSZESEN (1+2)	1 607 566 323
4.	Hitel-, kölcsöntörlesztés államháztartáson kívülre (4.1. + ... + 4.3.)	1 668 000
4.1.	Hosszú lejáratú hitelek, kölcsönök törlesztése pénzügyi vállalkozásnak	1 668 000
4.2.	Likviditási célú hitelek, kölcsönök törlesztése pénzügyi vállalkozásnak	
4.3.	Rövid lejáratú hitelek, kölcsönök törlesztése pénzügyi vállalkozásnak	
5.	Belföldi értékpapírok kiadásai (5.1. + ... + 5.6.)	
5.1.	Forgatási célú belföldi értékpapírok vásárlása	
5.2.	Befektetési célú belföldi értékpapírok vásárlása	
5.3.	Kincstárjegyek beváltása	
5.4.	Éven belüli lejáratú belföldi értékpapírok beváltása	
5.5.	Belföldi kötvények beváltása	
5.6.	Éven túli lejáratú belföldi értékpapírok beváltása	
6.	Belföldi finanszírozás kiadásai (6.1. + ... + 6.4.)	
6.1.	Államháztartáson belüli megelőlegezések folyósítása	
6.2.	Államháztartáson belüli megelőlegezések visszafizetése	
6.3.	Pénzeszközök lekötött betétként elhelyezése	
6.4.	Pénzügyi lízing kiadásai	
7.	Külföldi finanszírozás kiadásai (7.1. + ... + 7.5.)	
7.1.	Forgatási célú külföldi értékpapírok vásárlása	
7.2.	Befektetési célú külföldi értékpapírok vásárlása	
7.3.	Külföldi értékpapírok beváltása	
7.4.	Hitelek, kölcsönök törlesztése külföldi kormányoknak nemz. Szervezeteknek	
7.5.	Hitelek, kölcsönök törlesztése külföldi pénzintézeteknek	
8.	Adóssághoz nem kapcsolódó származékos ügyletek	
9.	Váltakiadások	
10.	FINANSZÍROZÁSI KIADÁSOK ÖSSZESEN: (4.+...+9.)	1 668 000
11.	KIADÁSOK ÖSSZESEN: (3.+10.)	1 609 234 323

KÖLTSÉGVETÉSI, FINANSZÍROZÁSI BEVÉTELEK ÉS KIADÁSOK EGYENLEGE

3. sz. táblázat

Forintban

1	Költségvetési hiány, többlet (költségvetési bevételek 9. sor - költségvetési kiadások 3. sor) (+/-)	-455 024 525
2.	Finanszírozási bevételek, kiadások egyenlege (finanszírozási bevételek 17. sor - finanszírozási kiadások 10. sor) (+/-)	57 148 956

Tiszavasvári Város Önkormányzat
2024. ÉVI KÖLTSÉGVETÉS
ÁLLAMIGAZGATÁSI FELADATOK MÉRLEGE

BEVÉTELEK

1. sz. táblázat

Forintban

Sor-szám	Bevételi jogcím	2023. évi előirányzat
A	B	C
1.	Önkormányzat működési támogatásai (1.1.+...+1.6.)	
1.1.	Helyi önkormányzatok működésének általános támogatása	
1.2.	Önkormányzatok egyes köznevelési feladatainak támogatása	
1.3.	Önkormányzatok szociális, gyermekjóléti és étkeztetési feladatainak támogatása (1.3.=1.3.1.+1.3.2.)	
1.3.1.	Települési önkormányzatok egyes szociális és gyermekjóléti feladatainak támogatása	
1.3.2.	Települési önkormányzatok gyermekétkeztetési feladatainak támogatása	
1.4.	Önkormányzatok kulturális feladatainak támogatása	
1.5.	Működési célú kvi támogatások és kiegészítő támogatások	
1.6.	Elszámolásból származó bevételek	
2.	Működési célú támogatások államháztartáson belülről (2.1.+...+2.5.)	2 227 282
2.1.	Elvonások és befizetések bevételei	
2.2.	Működési célú garancia- és kezességvállalásból megtérülések	
2.3.	Működési célú visszatérítendő támogatások, kölcsönök visszatérülése	
2.4.	Működési célú visszatérítendő támogatások, kölcsönök igénybevétele	
2.5.	Egyéb működési célú támogatások bevételei	2 227 282
2.6.	2.5.-ből EU-s támogatás	
3.	Felhalmozási célú támogatások államháztartáson belülről (3.1.+...+3.5.)	
3.1.	Felhalmozási célú önkormányzati támogatások	
3.2.	Felhalmozási célú garancia- és kezességvállalásból megtérülések	
3.3.	Felhalmozási célú visszatérítendő támogatások, kölcsönök visszatérülése	
3.4.	Felhalmozási célú visszatérítendő támogatások, kölcsönök igénybevétele	
3.5.	Egyéb felhalmozási célú támogatások bevételei	
3.6.	3.5.-ből EU-s támogatás	
4.	Közhatalmi bevételek (4.1.+4.2.+4.3.+4.4.)	
4.1.	Helyi adók (4.1.1.+4.1.2.)	
4.1.1.	- Vagyoni típusú adók	
4.1.2.	- Értékesítési és forgalmi adók	
4.2.	Jövedelemadó	
4.4.	Egyéb arhasználati és szolgáltatási adók	
4.5.	Egyéb közhatalmi bevételek	
5.	Működési bevételek (5.1.+...+5.11.)	100 000
5.1.	Készletértékesítés ellenértéke	
5.2.	Szolgáltatások ellenértéke	
5.3.	Közvetített szolgáltatások értéke	
5.4.	Tulajdonosi bevételek	
5.5.	Ellátási díjak	
5.6.	Kiszámlázott általános forgalmi adó	
5.7.	Általános forgalmi adó visszatérítése	
5.8.	Kamatbevételek és más nyereség jellegű bevételek	
5.9.	Egyéb pénzügyi műveletek bevételei	
5.10.	Biztosító által fizetett kártérítés	
5.11.	Egyéb működési bevételek	100 000
6.	Felhalmozási bevételek (6.1.+...+6.5.)	
6.1.	Immateriális javak értékesítése	
6.2.	Ingatlanok értékesítése	
6.3.	Egyéb tárgyi eszközök értékesítése	
6.4.	Részeselek értékesítése	
6.5.	Részeselek megszűnéséhez kapcsolódó bevételek	
7.	Működési célú átvett pénzeszközök (7.1.+...+7.3.)	
7.1.	Működési célú garancia- és kezességvállalásból megtérülések ÁH-n kívülről	
7.2.	Működési célú visszatérítendő támogatások, kölcsönök visszatér. ÁH-n kívülről	
7.3.	Egyéb működési célú átvett pénzeszköz	
7.4.	7.3.-ból EU-s támogatás (közvetlen)	
8.	Felhalmozási célú átvett pénzeszközök (8.1.+8.2.+8.3.)	
8.1.	Felhalmozási célú garancia- és kezességvállalásból megtérülések ÁH-n kívülről	
8.2.	Felhalmozási célú visszatérítendő támogatások, kölcsönök visszatér. ÁH-n kívülről	
8.3.	Egyéb felhalmozási célú átvett pénzeszköz	
8.4.	8.3.-ból EU-s támogatás (közvetlen)	
9.	KÖLTSÉGVETÉSI BEVÉTELEK ÖSSZESEN: (1.+...+8)	2 327 282
10.	Hitel-, kölcsönfelvétel államháztartáson kívülről (10.1.+10.3.)	
10.1.	Hosszú lejáratú hitelek, kölcsönök felvétele	
10.2.	Likviditási célú hitelek, kölcsönök felvétele pénzügyi vállalkozástól	
10.3.	Rövid lejáratú hitelek, kölcsönök felvétele	

11.	Belföldi értékpapírok bevételei (11.1.+...+11.4.)	
11.1.	Forgatási célú belföldi értékpapírok beváltása, értékesítése	
11.2.	Éven belüli lejáratú belföldi értékpapírok kibocsátása	
11.3.	Befektetési célú belföldi értékpapírok beváltása, értékesítése	
11.4.	Éven túli lejáratú belföldi értékpapírok kibocsátása	
12.	Maradvány igénybevétele (12.1. + 12.2.)	
12.1.	Előző év költségvetési maradványának igénybevétele	
12.2.	Előző év vállalkozási maradványának igénybevétele	
13.	Belföldi finanszírozás bevételei (13.1. + ... + 13.3.)	
13.1.	Államháztartáson belüli megelőlegezések	
13.2.	Államháztartáson belüli megelőlegezések törlesztése	
13.3.	Lekötött betétek megszüntetése	
14.	Külföldi finanszírozás bevételei (14.1.+...+14.4.)	
14.1.	Forgatási célú külföldi értékpapírok beváltása, értékesítése	
14.2.	Befektetési célú külföldi értékpapírok beváltása, értékesítése	
14.3.	Külföldi értékpapírok kibocsátása	
14.4.	Külföldi hitelek, kölcsönök felvétele	
15.	Váltóbevételek	
16.	Adóssághoz nem kapcsolódó származékos ügyletek bevételei	
17.	FINANSZÍROZÁSI BEVÉTELEK ÖSSZESEN: (10. + ... +16.)	
18.	KÖLTSÉGVETÉSI ÉS FINANSZÍROZÁSI BEVÉTELEK ÖSSZESEN: (9+17)	2 327 282

KIADÁSOK

2. sz. táblázat

Forintban

Sor-szám	Kiadási jogcímek	2023. évi előirányzat
A	B	C
1.	Működési költségvetés kiadásai (1.1+...+1.5.+1.18.)	271 976 227
1.1.	Személyi juttatások	197 238 213
1.2.	Munkaadókat terhelő járulékok és szociális hozzájárulási adó	30 840 918
1.3.	Dologi kiadások	43 897 096
1.4.	Ellátottak pénzbeli juttatásai	
1.5.	Egyéb működési célú kiadások	
1.6.	- az 1.5-ből: - Előző évi elszámolásból származó befizetések	
1.7.	- Torvényi előírásokon alapuló befizetések	
1.8.	- Elvonások és befizetések	
1.9.	- Garancia- és kezességvállalásból kifizetés ÁH-n belülre	
1.10.	- Visszatérítendő támogatások, kölcsönök nyújtása ÁH-n belülre	
1.11.	- Visszatérítendő támogatások, kölcsönök törlesztése ÁH-n belülre	
1.12.	- Egyéb működési célú támogatások ÁH-n belülre	
1.13.	- Garancia- és kezességvállalásból kifizetés ÁH-n kívülre	
1.14.	- Visszatérítendő támogatások, kölcsönök nyújtása ÁH-n kívülre	
1.15.	- Árkiegészítések, ártámogatások	
1.16.	- Kamattámogatások	
1.17.	- Egyéb működési célú támogatások államháztartáson kívülre	
1.18.	Tartalékok	
1.19.	- az 1.18-ból: - Általános tartalék	
1.20.	- Céltartalék	
2.	Felhalmozási költségvetés kiadásai (2.1+2.3+2.5.)	3 443 362
2.1.	Beruházások	3 443 362
2.2.	2.1.-ből EU-s forrásból megvalósuló beruházás	
2.3.	Felújítások	
2.4.	2.3.-ból EU-s forrásból megvalósuló felújítás	
2.5.	Egyéb felhalmozási kiadások	
2.6.	2.5.-ből - Garancia- és kezességvállalásból kifizetés ÁH-n belülre	
2.7.	- Visszatérítendő támogatások, kölcsönök nyújtása ÁH-n belülre	
2.8.	- Visszatérítendő támogatások, kölcsönök törlesztése ÁH-n belülre	
2.9.	- Egyéb felhalmozási célú támogatások ÁH-n belülre	
2.10.	- Garancia- és kezességvállalásból kifizetés ÁH-n kívülre	
2.11.	- Visszatérítendő támogatások, kölcsönök nyújtása ÁH-n kívülre	
2.12.	- Lakástámogatás	
2.13.	- Egyéb felhalmozási célú támogatások államháztartáson kívülre	
3.	KÖLTSÉGVETÉSI KIADÁSOK ÖSSZESEN (1+2)	275 419 589
4.	Hitel-, kölcsöntörlesztés államháztartáson kívülre (4.1. + ... + 4.3.)	
4.1.	Hosszú lejáratú hitelek, kölcsönök törlesztése pénzügyi vállalkozásnak	
4.2.	Likviditási célú hitelek, kölcsönök törlesztése pénzügyi vállalkozásnak	
4.3.	Rövid lejáratú hitelek, kölcsönök törlesztése pénzügyi vállalkozásnak	
5.	Belföldi értékpapírok kiadásai (5.1. + ... + 5.6.)	
5.1.	Forgatási célú belföldi értékpapírok vásárlása	
5.2.	Befektetési célú belföldi értékpapírok vásárlása	
5.3.	Kincstárjegyek beváltása	
5.4.	Éven belüli lejáratú belföldi értékpapírok beváltása	
5.5.	Belföldi kötvények beváltása	
5.6.	Éven túli lejáratú belföldi értékpapírok beváltása	
6.	Belföldi finanszírozás kiadásai (6.1. + ... + 6.4.)	
6.1.	Államháztartáson belüli megelőlegezések folyósítása	
6.2.	Államháztartáson belüli megelőlegezések visszafizetése	
6.3.	Pénzeszközök lekötött betétként elhelyezése	
6.4.	Pénzügyi lízing kiadásai	
7.	Külföldi finanszírozás kiadásai (7.1. + ... + 7.5.)	
7.1.	Forgatási célú külföldi értékpapírok vásárlása	
7.2.	Befektetési célú külföldi értékpapírok vásárlása	
7.3.	Külföldi értékpapírok beváltása	
7.4.	Hitelek, kölcsönök törlesztése külföldi kormányoknak nemz. Szervezeteknek	
7.5.	Hitelek, kölcsönök törlesztése külföldi pénzintézeteknek	
8.	Adóssághoz nem kapcsolódó származékos ügyletek	
9.	Váltókiadások	
10.	FINANSZÍROZÁSI KIADÁSOK ÖSSZESEN: (4.+...+9.)	
11.	KIADÁSOK ÖSSZESEN: (3.+10.)	275 419 589

KÖLTSÉGVETÉSI, FINANSZÍROZÁSI BEVÉTELEK ÉS KIADÁSOK EGYENLEGE

3. sz. táblázat

Forintban

1.	Költségvetési hiány, többlet (költségvetési bevételek 9. sor - költségvetési kiadások 3. sor) (+/-)	-273 092 307
2.	Finanszírozási bevételek, kiadások egyenlege (finanszírozási bevételek 17. sor - finanszírozási kiadások 10. sor) (+/-)	

**I. Működési célú bevételek és kiadások mérlege
(Önkormányzati szinten)**

Sor- szám	Bevételek		Kiadások	
	Megnevezés	2023.évi előirányzat	Megnevezés	2023.évi előirányzat
A	B	C	D	E
1.	Önkormányzatok működési támogatásai	2 041 620 366	Személyi juttatások	1 652 965 532
2.	Működési célú támogatások államháztartáson belülről	576 559 510	Munkaadókat terhelő járulékok és szociális hozzájárulási adó	224 167 857
3.	2.-ből EU-s támogatás	112 671 054	Dologi kiadások	1 756 920 000
4.	Közhatalmi bevételek	749 195 000	Ellátottak pénzbeli juttatásai	45 000 000
5.	Működési bevételek	537 046 472	Egyéb működési célú kiadások	272 561 816
6.	Működési célú átvett pénzeszközök	3 089 760	Tartalékok	2 524 639
7.	6.-ból EU-s támogatás (közvetlen)			
8.				
9.				
10.				
11.				
12.				
13.	Költségvetési bevételek összesen (1.+2.+4.+5.+6.+8.+...+12.)	3 907 511 108	Költségvetési kiadások összesen (1.+...+12.)	3 954 139 844
14.	Hiany belső finanszírozásának bevételei (15.+...+18.)	69 750 168	Értékpapír vásárlása, visszavásárlása	
15.	Költségvetési maradvány igénybevétele	69 750 168	Likviditási célú hitelek törlesztése	1 100 000 000
16.	Vállalkozási maradvány igénybevétele		Rövid lejáratú hitelek törlesztése	
17.	Betét visszavonásából származó bevétel		Hosszú lejáratú hitelek törlesztése	
18.	Egyéb belső finanszírozási bevételek		Kölcsön törlesztése	
19.	Hiany külső finanszírozásának bevételei (20.+...+21.)	1 100 000 000	Forgatási célú belföldi, külföldi értékpapírok vásárlása	
20.	Likviditási célú hitelek, kölcsönök felvétele	1 100 000 000	Pénzeszközök lekötött betétként elhelyezése	
21.	Értékpapírok bevételei		Adóssághoz nem kapcsolódó származékos ügyletek	
22.	Államháztartáson belüli megelőlegezések	67 733 205	Váltókiadások	
23.	Adóssághoz nem kapcsolódó származékos ügyletek bevételei		Államháztartáson belüli megelőlegezés visszafizetése	61 842 606
24.	Működési célú finanszírozási bevételek összesen (14.+19.+22.+23.)	1 237 483 373	Működési célú finanszírozási kiadások összesen (14.+...+23.)	1 161 842 606
25.	BEVÉTEL ÖSSZESEN (13.+24.)	5 144 994 481	KIADÁSOK ÖSSZESEN (13.+24.)	5 115 982 450
26.	Költségvetési hiány:	46 628 736	Költségvetési többlet:	-
27.	Finanszírozási hiány:	-	Finanszírozási többlet:	75 640 767
28.	Tárgyévi hiány:	-	Tárgyévi többlet:	29 012 031

5. melléklet a 8. / 2024. (II.27.) önkormányzati rendelethez

**II. Felhalmozási célú bevételek és kiadások mérlege
(Önkormányzati szinten)**

Sor- szám	Bevételek		Kiadások	
	Megnevezés	2023. évi előirányzat	Megnevezés	2023. évi előirányzat
A	B	C	D	E
1.	Felhalmozási célú támogatások államháztartáson belülről	597 813 649	Beruházások	1 055 464 847
2.	1.-ből EU-s támogatás	553 308 768	1.-ből EU-s forrásból megvalósuló beruházás	486 336 477
3.	Felhalmozási bevételek	60 500 000	Felújítások	1 820 096 480
4.	Felhalmozási célú átvett pénzeszközök átvétele	3 892 000	3.-ből EU-s forrásból megvalósuló felújítás	1 198 101 586
5.	4.-ből EU-s támogatás (közvetlen)		Egyéb felhalmozási kiadások	22 003 986
6.	Egyéb felhalmozási célú bevételek			
7.				
8.				
9.				
10.				
11.			Tartalékok	97 422 361
12.	Költségvetési bevételek összesen: (1.+3.+4.+6.+...+11.)	662 205 649	Költségvetési kiadások összesen: (1.+3.+5.+...+11.)	2 994 987 674
13.	<i>Hiány belső finanszírozás bevételei (14+...+18)</i>	<i>2 171 629 856</i>	Értékpapír vásárlása, visszavásárlása	
14.	Költségvetési maradvány igénybevétele (pályázati és elkülönített maradvány felhalmozás)	2 171 629 856	Hitelek törlesztése	21 918 686
15.	Vállalkozási maradvány igénybevétele		Rövid lejáratú hitelek törlesztése	
16.	Betét visszavonásából származó bevétel		Hosszú lejáratú hitelek törlesztése	21 918 686
17.	Értékpapír értékesítése		Kölcson törlesztése	
18.	Egyéb belső finanszírozási bevételek		Befektetési célú belföldi, külföldi értékpapírok vásárlása	
19.	<i>Hiány külső finanszírozásnak bevételei (20+...+24)</i>	<i>154 058 824</i>	Betét elhelyezése	
20.	Hosszú lejáratú hitelek, kölcsönök felvétele	154 058 824	Pénzügyi lízing kiadásai	
21.	Likviditási célú hitelek, kölcsönök felvétele			
22.	Rövid lejáratú hitelek, kölcsönök felvétele			
23.	Értékpapírok kibocsátása			
24.	Egyéb külső finanszírozási bevételek			
25.	Felhalmozási célú finanszírozási bevételek összesen (13.+19.)	2 325 689 680	Felhalmozási célú finanszírozási kiadások összesen (13.+...+24.)	21 918 686
26.	BEVÉTEL ÖSSZESEN (12+25)	2 987 894 329	KIADÁSOK ÖSSZESEN (12+25)	3 016 906 360
27.	Költségvetési hiány:	2 332 782 025	Költségvetési többlet:	-
28.	Finanszírozási hiány:	-	Finanszírozási többlet:	2 303 769 994
29.	Tárgyévi hiány:	29 012 031	Tárgyévi többlet:	-

6. melléklet a 8. / 2024. (II.27.) önkormányzati rendelethez

Beruházási (felhalmozási) kiadások előirányzata beruházásonként

Beruházás megnevezése (táblázat Forintban !)	Teljes költség	Kivitelezés kezdési és befejezési éve	Felhasználás 2022. XII.31-ig	2023. évi fordított áh előirányzata	2023. évi előirányzat	2023. év utáni szükséglet
1	2	3	4	5	6	7=(2.4-5.6)
Önkormányzat összesen:	1 334 246 182		303 602 765	69 347 863	961 295 554	
Zöld városközpont kialakítása Tiszavasváriban	142 559 710	2019-2023	124 971 275	3 373 552	14 214 883	
Közvilágítási hálózatfejlesztés	127 000	2023			127 000	
Tervdokumentációk készítése, megalapozó tanulmányok	2 540 000	2023			2 540 000	
Mezőőrség 2023. évi eszközbeszerzés	1 714 001	2023			1 714 001	
Esély és otthon - Minkettől lehetséges! Pályázat tárgyi eszköz beszerzés	10 778 628	2018-2023	6 705 958		4 072 670	
Nem fertőző megbetegedések megelőzésével kapcsolatos tárgyi eszközök beszerzése	127 000	2023			127 000	
Háziorvosi feladatokat ellátásához szükséges eszközbeszerzés (számítógép, szoftver, egyéb eszközök)	650 000	2023			650 000	
Közúti jelzőlámpák	444 500	2023			444 500	
Iparterület kialakítása Tiszavasváriban	184 456 273	2019-2023	8 473 000	10 724 738	165 258 535	
Iparterület továbbfejlesztése Tiszavasváriban	99 839 478	2023-2025			99 839 478	
Tiszavasvári Gyógyfürdő Fejlesztése projektfejlesztési szakasz	98 859 400	2021-2023	98 001 900		857 500	
Infrastrukturális fejlesztések megvalósítása Tiszavasváriban - Gyepmesteri telep	101 310 671	2021-2023	4 267 000	17 677 036	79 366 635	
Infrastrukturális fejlesztések megvalósítása Tiszavasváriban - Központi orvosi rendelő felújítása	4 935 313	2021-2023			4 935 313	
Tiszavasvári Komplex felzárkózási program	239 013 622	2021-2023	7 169 620		231 844 002	
Tiszavasvári Komplex felzárkózási program szakmai rész 2022	5 410 900	2022-2023	4 180 270		1 230 630	
Tiszavasvári Komplex felzárkózási program szakmai rész 2023	2 939 000	2023-2024			2 939 000	
Tiszavasvári Város közvilágításának, ledes technológiával történő fejlesztése	145 000 000	2021-2023			145 000 000	
Közüteményi helyi közutak fejlesztése VP6-7.2.1.1-21 tervdokumentáció	3 736 941	2021-2023	3 734 877		2 064	
Infrastrukturális fejlesztések megvalósítása Tiszavasváriban - út, padka, járdafelújítás	19 355 511	2021-2023	15 221 336	4 109 761	24 414	
Bölcsődei nevelés fejlesztése pályázat	170 899 024	2022-2023	4 917 089	33 462 776	132 519 159	
Élhető településközpont kialakítása Tiszavasváriban	46 482 000	2022-2025	12 418 000		34 064 000	
Tiszavasvári Városkeresztes Órda infrastrukturális fejlesztése	13 773 756	2022-2023			13 773 756	
Energetikai fejlesztések Tiszavasvári intézményekben	23 073 440	2022-2025	13 542 440		9 531 000	
Fizioterápiás eszközbeszerzés	628 002	2023			628 002	
Rendszerfüggetlen elemek Nyírsévíz elszámolás miatt	2 516 619	2023			2 516 619	
Komplex energetikai pályázathoz kapcsolódó tanúsítványok	152 400	2023			152 400	
Önkormányzati beszerzések	800 000	2023			800 000	
Szabadidő hasznos eltöltésére alkalmas közösségi terek kialakítás - kutyafuttató	12 122 993	2023-2024			12 122 993	
Tiszavasvári Polgármesteri Hivatal összesen:	4 306 862				4 306 862	
Informatikai eszközök, szoftverek beszerzése	1 843 163	2023			1 843 163	
Egyéb tárgyi eszköz beszerzés (Klíma, polc, szék, stb.)	1 600 199	2023			1 600 199	
Kösterület felügyelet	863 500	2023			863 500	
Tiszavasvári Egyesített Óvodai Intézmény összesen:	744 668				744 668	
Egyéb tárgyi eszközök beszerzése	490 668	2023			490 668	
Informatikai eszközök beszerzése	254 000	2023			254 000	
Egyesített Közművelődési Intézmény és Könyvtár összesen:	5 600 426				5 600 426	
Könyvtári könyvek beszerzése (Könyvtár 10 % kötelező + 1% felajánlás)	3 029 883	2023			3 029 883	
Könyvtár érdekeltség-növelő támogatásból	1 804 000	2023			1 804 000	
Táborral kapcsolatos beruházás	334 003	2023			334 003	
Egyéb tárgyi eszközök beszerzése (Tálalkozások háza)	165 540	2023			165 540	
Egyéb tárgyi eszközök beszerzése (Könyvtár)	267 000	2023			267 000	
Kornisné Liptay Elza Szociális és Gyermekjóléti Központ összesen:	80 231 819				80 231 819	
Egyéb tárgyi eszközök beszerzése	5 990 951	2023			5 990 951	
Informatikai eszközök beszerzése	812 800	2023			812 800	
Immateriális javak beszerzése	25 400	2023			25 400	
Gyakorlati oktatás informatikai és egyéb tárgyi eszközök beszerzése	72 202 668	2023			72 202 668	
Egyéb tárgyi eszközök beszerzése ESZA+ projekt keretében	1 200 000	2023			1 200 000	
Tiszavasvári Bölcsőde összesen:	3 285 518				3 285 518	
Egyéb tárgyi eszközök beszerzése	3 260 118	2023			3 260 118	
Informatikai eszközök beszerzése	25 400	2023			25 400	
INTEZMÉNYEK ÖSSZESEN:	94 169 293				94 169 293	
ÖNKORMÁNYZAT MINDÖSSZESEN:	1 428 415 475		303 602 765	69 347 863	1 055 464 847	

Önkormányzat összes bevétele és kiadása

Száma	Előirányzat-csoport, kiemelt előirányzat megnevezése	Előirányzat (forintban)
A	B	C
Bevételek		
1.	Önkormányzat működési támogatásai (1.1.+...+1.6.)	2 041 620 366
1.1.	Helyi önkormányzatok működésének általános támogatása	445 216 727
1.2.	Önkormányzatok egyes köznevelési feladatainak támogatása	336 635 833
1.3.	Önkormányzatok szociális, gyermekjóléti és étkeztetési feladatainak támogatása (1.3.=1.3.1.+1.3.2.)	1 166 031 052
1.3.1.	Települési önkormányzatok egyes szociális és gyermekjóléti feladatainak támogatása	806 137 581
1.3.2.	Települési önkormányzatok gyermekétkeztetési feladatainak támogatása	359 893 471
1.4.	Önkormányzatok kulturális feladatainak támogatása	60 639 347
1.5.	Működési célú kvi támogatások és kiegészítő támogatások	32 995 731
1.6.	Elszámolásból származó bevételek	101 676
2.	Működési célú támogatások államháztartáson belülről (2.1.+...+2.5.)	357 379 531
2.1.	Elvonások és befizetések bevételei	
2.2.	Működési célú garancia- és kezességvállalásból megtérülések	
2.3.	Működési célú visszatérítendő támogatások, kölcsönök visszatérülése	
2.4.	Működési célú visszatérítendő támogatások, kölcsönök igénybevétele	
2.5.	Egyéb működési célú támogatások bevételei	357 379 531
2.6.	2.5.-ből EU-s támogatás	86 938 249
3.	Felhalmozási célú támogatások államháztartáson belülről (3.1.+...+3.5.)	559 587 098
3.1.	Felhalmozási célú önkormányzati támogatások	
3.2.	Felhalmozási célú garancia- és kezességvállalásból megtérülések	
3.3.	Felhalmozási célú visszatérítendő támogatások, kölcsönök visszatérülése	
3.4.	Felhalmozási célú visszatérítendő támogatások, kölcsönök igénybevétele	
3.5.	Egyéb felhalmozási célú támogatások bevételei	559 587 098
3.6.	3.5.-ből EU-s támogatás	552 108 768
4.	Közhatalmi bevételek (4.1.+4.2.+4.3.+4.4.)	749 195 000
4.1.	Helyi adók (4.1.1.+4.1.2.)	725 395 000
4.1.1.	- Vagyoni típusú adók	109 395 000
4.1.2.	- Értékesítési és forgalmi adók	616 000 000
4.2.	Jövedelemadó	
4.3.	Egyéb áruhasználati és szolgáltatási adók	1 000 000
4.4.	Egyéb közhatalmi bevételek	22 800 000
5.	Működési bevételek (5.1.+...+ 5.11.)	148 737 697
5.1.	Készletértékesítés ellenértéke	
5.2.	Szolgáltatások ellenértéke	28 068 744
5.3.	Közvetített szolgáltatások értéke	34 329 994
5.4.	Tulajdonosi bevételek	3 700 000
5.5.	Ellátási díjak	
5.6.	Kiszámlázott általános forgalmi adó	27 677 035
5.7.	Általános forgalmi adó visszatérítése	24 310 228
5.8.	Kamatbevételek	
5.9.	Egyéb pénzügyi műveletek bevételei	
5.10.	Biztosító által fizetett kártérítés	260 350
5.11.	Egyéb működési bevételek	30 391 346
6.	Felhalmozási bevételek (6.1.+...+6.5.)	60 500 000
6.1.	Immateriális javak értékesítése	
6.2.	Ingatlanok értékesítése	60 500 000
6.3.	Egyéb tárgyi eszközök értékesítése	
6.4.	Részeselek értékesítése	
6.5.	Részeselek megszűnéséhez kapcsolódó bevételek	
7.	Működési célú átvett pénzeszközök (7.1.+...+ 7.3.)	3 089 760
7.1.	Működési célú garancia- és kezességvállalásból megtérülések AH-n kívülről	1 000 000
7.2.	Működési célú visszatérítendő támogatások, kölcsönök visszatér. AH-n kívülről	200 000
7.3.	Egyéb működési célú átvett pénzeszköz	1 889 760
7.4.	7.3.-ból EU-s támogatás (közvetlen)	
8.	Felhalmozási célú átvett pénzeszközök (8.1.+8.2.+8.3.)	402 000
8.1.	Felhalmozási célú garancia- és kezességvállalásból megtérülések AH-n kívülről	
8.2.	Felhalmozási célú visszatérítendő támogatások, kölcsönök visszatér. AH-n kívülről	
8.3.	Egyéb felhalmozási célú átvett pénzeszköz	402 000
8.4.	8.3.-ból EU-s támogatás (közvetlen)	
9.	KÖLTSÉGVETÉSI BEVÉTELEK ÖSSZESEN: (1.+...+8)	3 920 511 452
10.	Hitel-, kölcsönfelvétel államháztartáson kívülről (10.1.+10.3.)	1 254 058 824
10.1.	Hosszú lejáratú hitelek, kölcsönök felvétele	154 058 824
10.2.	Likviditási célú hitelek, kölcsönök felvétele pénzügyi vállalkozástól	1 100 000 000
10.3.	Rövid lejáratú hitelek, kölcsönök felvétele	

11.	Belföldi értékpapírok bevételei (11.1.+...+ 11.4.)	
11.1.	Forgatási célú belföldi értékpapírok beváltása, értékesítése	
11.2.	Forgatási célú belföldi értékpapírok kibocsátása	
11.3.	Befektetési célú belföldi értékpapírok beváltása, értékesítése	
11.4.	Befektetési célú belföldi értékpapírok kibocsátása	
12.	Maradvány igénybevétele (12.1.+ 12.2.)	2 178 537 308
12.1.	Előző év költségvetési maradványának igénybevétele	2 178 537 308
12.2.	Előző év vállalkozási maradványának igénybevétele	
13.	Belföldi finanszírozás bevételei (13.1.+ ... + 13.3.)	67 733 205
13.1.	Allamháztartáson belüli megelőlegezések	67 733 205
13.2.	Allamháztartáson belüli megelőlegezések törlesztése	
13.3.	Betétek megszüntetése	
14.	Külföldi finanszírozás bevételei (14.1.+...14.4.)	
14.1.	Forgatási célú külföldi értékpapírok beváltása, értékesítése	
14.2.	Befektetési célú külföldi értékpapírok beváltása, értékesítése	
14.3.	Külföldi értékpapírok kibocsátása	
14.4.	Külföldi hitelek, kölcsönök felvétele	
15.	Váltóbevételek	
16.	Adóssághoz nem kapcsolódó származékos ügyletek bevételei	
17.	FINANSZIROZÁSI BEVÉTELEK ÖSSZESEN: (10.+ ... +16.)	3 500 329 337
18.	BEVÉTELEK ÖSSZESEN: (9+17)	7 420 840 789

Kiadások		
1.	Működési költségvetés kiadásai (1.1+...+1.5+1.18.)	1 154 714 463
1.1.	Személyi juttatások	104 933 685
1.2.	Munkaadókat terhelő járulékok és szociális hozzájárulási adó	14 289 462
1.3.	Dologi kiadások	676 711 706
1.4.	Ellátottak pénzbeli juttatásai	45 000 000
1.5.	Egyéb működési célú kiadások	213 832 610
1.6.	az 1.5.-ből: - Előző évi elszámolásból származó befizetések	7 333 196
1.7.	- Törvényi előíráson alapuló befizetések	19 789 124
1.8.	- Elvonások és befizetések	4 698 230
1.9.	- Garancia- és kezességvállalásból kifizetés ÁH-n belülre	
1.10.	-Visszatérítendő támogatások, kölcsönök nyújtása ÁH-n belülre	
1.11.	- Visszatérítendő támogatások, kölcsönök törlesztése ÁH-n belülre	
1.12.	- Egyéb működési célú támogatások ÁH-n belülre	3 654 339
1.13.	- Garancia és kezességvállalásból kifizetés ÁH-n kívülre	
1.14.	- Visszatérítendő támogatások, kölcsönök nyújtása ÁH-n kívülre	
1.15.	- Árkiegészítések, ártámogatások	
1.16.	- Kamattámogatások	
1.17.	- Egyéb működési célú támogatások államháztartáson kívülre	178 357 721
1.18.	Tartalékok	99 947 000
1.19.	az 1.18.-ből: - Általános tartalék	737 859
1.20.	- Céltartalék	99 209 141
2.	Felhalmozási költségvetés kiadásai (2.1.+2.3.+2.5.)	2 803 396 020
2.1.	Beruházások	961 295 554
2.2.	2.1.-ből EU-s forrásból megvalósuló beruházás	485 136 477
2.3.	Felújítások	1 820 096 480
2.4.	2.3.-ből EU-s forrásból megvalósuló felújítás	1 198 101 586
2.5.	Egyéb felhalmozási kiadások	22 003 986
2.6.	2.5.-ből - Garancia- és kezességvállalásból kifizetés ÁH-n belülre	
2.7.	- Visszatérítendő támogatások, kölcsönök nyújtása ÁH-n belülre	
2.8.	- Visszatérítendő támogatások, kölcsönök törlesztése ÁH-n belülre	
2.9.	- Egyéb felhalmozási célú támogatások ÁH-n belülre	
2.10.	- Garancia- és kezességvállalásból kifizetés ÁH-n kívülre	
2.11.	- Visszatérítendő támogatások, kölcsönök nyújtása ÁH-n kívülre	
2.12.	- Lakástámogatás	
2.13.	- Egyéb felhalmozási célú támogatások államháztartáson kívülre	22 003 986
3.	KÖLTSÉGVETÉSI KIADÁSOK ÖSSZESEN (1+2)	3 958 110 483
4.	Hitel-, kölcsöntörlesztés államháztartáson kívülre (4.1. + ... + 4.3.)	1 121 918 686
4.1.	Hosszú lejáratú hitelek, kölcsönök törlesztése	21 918 686
4.2.	Likviditási célú hitelek, kölcsönök törlesztése pénzügyi vállalkozásnak	1 100 000 000
4.3.	Rövid lejáratú hitelek, kölcsönök törlesztése	
5.	Belföldi értékpapírok kiadásai (5.1. + ... + 5.6.)	
5.1.	Forgatási célú belföldi értékpapírok vásárlása	
5.2.	Befektetési célú belföldi értékpapírok vásárlása	
5.3.	Kincstárjegyek beváltása	
5.4.	Éven belüli lejáratú belföldi értékpapírok beváltása	
5.5.	Belföldi kötvények beváltása	
5.6.	Éven túli lejáratú belföldi értékpapírok beváltása	
6.	Belföldi finanszírozás kiadásai (6.1. + ... + 6.5.)	61 842 606
6.1.	Államháztartáson belüli megelőlegezések folyósítása	
6.2.	Államháztartáson belüli megelőlegezések visszafizetése	61 842 606
6.3.	Pénzeszközök lekötött betétként elhelyezése	
6.4.	Pénzügyi lízing kiadásai	
7.	Külföldi finanszírozás kiadásai (7.1. + ... + 7.5.)	
7.1.	Forgatási célú külföldi értékpapírok vásárlása	
7.2.	Befektetési célú külföldi értékpapírok vásárlása	
7.3.	Külföldi értékpapírok beváltása	
7.4.	Hitelek, kölcsönök törlesztése külföldi kormányoknak nemz. szervezeteknek	
7.5.	Hitelek, kölcsönök törlesztése külföldi pénzintézeteknek	
8.	Adóssághoz nem kapcsolódó származékos ügyletek	
9.	Váltókiadások	
10.	FINANSZÍROZÁSI KIADÁSOK ÖSSZESEN: (4.+...+9.)	1 183 761 292
11.	KIADÁSOK ÖSSZESEN: (3.+10.)	5 141 871 775
	Éves tervezett létszám előirányzat (fő)	6,00
	Éves tervezett pályázati létszám előirányzat (fő)	2,42

Önkormányzat kötelező feladatainak bevétele és kiadása

Száma	Előirányzat-csoport, kiemelt előirányzat megnevezése	Előirányzat (forintban)
A	B	C
Bevételek		
1.	Önkormányzat működési támogatásai (1.1.+...+1.6.)	1 625 484 407
1.1.	Helyi önkormányzatok működésének általános támogatása	445 216 727
1.2.	Önkormányzatok egyes köznevelési feladatainak támogatása	336 635 833
1.3.	Önkormányzatok szociális, gyermekjóléti és étkeztetési feladatainak támogatása (1.3.=1.3.1.+1.3.2.)	749 895 093
1.3.1	Települési önkormányzatok egyes szociális és gyermekjóléti feladatainak támogatása	390 001 622
1.3.2	Települési önkormányzatok gyermekétkeztetési feladatainak támogatása	359 893 471
1.4.	Önkormányzatok kulturális feladatainak támogatása	60 639 347
1.5.	Működési célú kvi támogatások és ki egészítő támogatások	32 995 731
1.6.	Elszámolásból származó bevételek	101 676
2.	Működési célú támogatások államháztartáson belülről (2.1.+...+2.5.)	138 658 249
2.1.	Elvonások és befizetések bevételei	
2.2.	Működési célú garancia- és kezességvállalásból megtérülések	
2.3.	Működési célú visszatérítendő támogatások, kölcsönök visszatérülése	
2.4.	Működési célú visszatérítendő támogatások, kölcsönök igénybevétele	
2.5.	Egyéb működési célú támogatások bevételei	138 658 249
2.6.	2.5.-ből EU-s támogatás	86 938 249
3.	Felhalmozási célú támogatások államháztartáson belülről (3.1.+...+3.5.)	556 648 098
3.1.	Felhalmozási célú önkormányzati támogatások	
3.2.	Felhalmozási célú garancia- és kezességvállalásból megtérülések	
3.3.	Felhalmozási célú visszatérítendő támogatások, kölcsönök visszatérülése	
3.4.	Felhalmozási célú visszatérítendő támogatások, kölcsönök igénybevétele	
3.5.	Egyéb felhalmozási célú támogatások bevételei	556 648 098
3.6.	3.5.-ből EU-s támogatás	552 108 768
4.	Közhatalmi bevételek (4.1.+4.2.+4.3.+4.4.)	749 195 000
4.1.	Helyi adók (4.1.1.+4.1.2.)	725 395 000
4.1.1.	- Vagyonni típusú adók	109 395 000
4.1.2.	- Értékesítési és forgalmi adók	616 000 000
4.2.	Jövedelemadó	
4.3.	Egyéb áruhasználati és szolgáltatási adók	1 000 000
4.4.	Egyéb közhatalmi bevételek	22 800 000
5.	Működési bevételek (5.1.+...+ 5.11.)	141 011 697
5.1.	Készletértékesítés ellenértéke	
5.2.	Szolgáltatások ellenértéke	24 668 744
5.3.	Közvetített szolgáltatások értéke	33 936 293
5.4.	Tulajdonosi bevételek	3 700 000
5.5.	Ellátási díjak	
5.6.	Kiszámlázott általános forgalmi adó	26 652 736
5.7.	Általános forgalmi adó visszatérítése	21 502 228
5.8.	Kamatbevételek	
5.9.	Egyéb pénzügyi műveletek bevételei	
5.10.	Biztosító által fizetett kártérítés	260 350
5.11.	Egyéb működési bevételek	30 291 346
6.	Felhalmozási bevételek (6.1.+...+6.5.)	60 500 000
6.1.	Immateriális javak értékesítése	
6.2.	Ingatlanok értékesítése	60 500 000
6.3.	Egyéb tárgyi eszközök értékesítése	
6.4.	Részeselek értékesítése	
6.5.	Részeselek megszűnéséhez kapcsolódó bevételek	
7.	Működési célú átvett pénzeszközök (7.1. + ... + 7.3.)	1 000 000
7.1.	Működési célú garancia- és kezességvállalásból megtérülések ÁH-n kívülről	1 000 000
7.2.	Működési célú visszatérítendő támogatások, kölcsönök visszatér. ÁH-n kívülről	
7.3.	Egyéb működési célú átvett pénzeszköz	
7.4.	7.3.-ból EU-s támogatás (közvetlen)	
8.	Felhalmozási célú átvett pénzeszközök (8.1.+8.2.+8.3.)	402 000
8.1.	Felhalmozási célú garancia- és kezességvállalásból megtérülések ÁH-n kívülről	
8.2.	Felhalmozási célú visszatérítendő támogatások, kölcsönök visszatér. ÁH-n kívülről	
8.3.	Egyéb felhalmozási célú átvett pénzeszköz	402 000
8.4.	8.3.-ból EU-s támogatás (közvetlen)	
9.	KÖLTSÉGVETÉSI BEVÉTELEK ÖSSZESEN: (1+...+8)	3 272 899 451
10.	Hitel-, kölcsönfelvétel államháztartáson kívülről (10.1.+10.3.)	1 254 058 824
10.1.	Hosszú lejáratú hitelek, kölcsönök felvétele	154 058 824
10.2.	Likviditási célú hitelek, kölcsönök felvétele pénzügyi vállalkozástól	1 100 000 000
10.3.	Rövid lejáratú hitelek, kölcsönök felvétele	

11.	Belföldi értékpapírok bevételei (11.1. +...+ 11.4.)	
11.1.	Forgatási célú belföldi értékpapírok beváltása, értékesítése	
11.2.	Forgatási célú belföldi értékpapírok kibocsátása	
11.3.	Befektetési célú belföldi értékpapírok beváltása, értékesítése	
11.4.	Befektetési célú belföldi értékpapírok kibocsátása	
12.	Maradvány igénybevétele (12.1. + 12.2.)	2 178 537 308
12.1.	Előző év költségvetési maradványának igénybevétele	2 178 537 308
12.2.	Előző év vállalkozási maradványának igénybevétele	
13.	Belföldi finanszírozás bevételei (13.1. + ... + 13.3.)	67 733 205
13.1.	Államháztartáson belüli megelőlegezések	67 733 205
13.2.	Államháztartáson belüli megelőlegezések törlesztése	
13.3.	Betétek megszüntetése	
14.	Külföldi finanszírozás bevételei (14.1.+...14.4.)	
14.1.	Forgatási célú külföldi értékpapírok beváltása, értékesítése	
14.2.	Befektetési célú külföldi értékpapírok beváltása, értékesítése	
14.3.	Külföldi értékpapírok kibocsátása	
14.4.	Külföldi hitelek, kölcsönök felvétele	
15.	Váltóbevételek	
16.	Adóssághoz nem kapcsolódó származékos ügyletek bevételei	
17.	FINANSZIROZÁSI BEVÉTELEK ÖSSZESEN: (10. + ... +16.)	3 500 329 337
18.	BEVÉTELEK ÖSSZESEN: (9+17)	6 773 228 788

Kiadások		
1.	Működési költségvetés kiadásai (1.1+...+1.5+1.18.)	961 429 341
1.1.	Személyi juttatások	61 919 395
1.2.	Munkaadókat terhelő járulékok és szociális hozzájárulási adó	8 916 281
1.3.	Dologi kiadások	563 951 474
1.4.	Ellátottak pénzbeli juttatásai	45 000 000
1.5.	Egyéb működési célú kiadások	181 695 191
1.6.	az 1.5-ből: - Előző évi elszámolásból származó befizetések	7 333 196
1.7.	- Törvényi előírás alapján befizetések	19 789 124
1.8.	- Elvonások és befizetések	
1.9.	- Garancia- és kezességvállalásból kifizetés ÁH-n belülre	
1.10.	-Visszatérítendő támogatások, kölcsönök nyújtása ÁH-n belülre	
1.11.	- Visszatérítendő támogatások, kölcsönök törlesztése ÁH-n belülre	
1.12.	- Egyéb működési célú támogatások ÁH-n belülre	2 212 538
1.13.	- Garancia és kezességvállalásból kifizetés ÁH-n kívülre	
1.14.	- Visszatérítendő támogatások, kölcsönök nyújtása ÁH-n kívülre	
1.15.	- Árkiegészítések, ártámogatások	
1.16.	- Kamattámogatások	
1.17.	- Egyéb működési célú támogatások államháztartáson kívülre	152 360 333
1.18.	Tartalékok	99 947 000
1.19.	az 1.18-ból: - Általános tartalék	737 859
1.20.	- Céltartalék	99 209 141
2.	Felhalmozási költségvetés kiadásai (2.1.+2.3.+2.5.)	2 661 983 658
2.1.	Beruházások	876 273 787
2.2.	2.1.-ből EU-s forrásból megvalósuló beruházás	485 136 477
2.3.	Felújítások	1 783 311 235
2.4.	2.3.-ből EU-s forrásból megvalósuló felújítás	1 198 101 586
2.5.	Egyéb felhalmozási kiadások	2 398 636
2.6.	2.5.-ből - Garancia- és kezességvállalásból kifizetés ÁH-n belülre	
2.7.	- Visszatérítendő támogatások, kölcsönök nyújtása ÁH-n belülre	
2.8.	- Visszatérítendő támogatások, kölcsönök törlesztése ÁH-n belülre	
2.9.	- Egyéb felhalmozási célú támogatások ÁH-n belülre	
2.10.	- Garancia- és kezességvállalásból kifizetés ÁH-n kívülre	
2.11.	- Visszatérítendő támogatások, kölcsönök nyújtása ÁH-n kívülre	
2.12.	- Lakástámogatás	
2.13.	- Egyéb felhalmozási célú támogatások államháztartáson kívülre	2 398 636
3.	KÖLTSÉGVETÉSI KIADÁSOK ÖSSZESEN (1+2)	3 623 412 999
4.	Hitel-, kölcsöntörlesztés államháztartáson kívülre (4.1. + ... + 4.3.)	1 120 250 686
4.1.	Hosszú lejáratú hitelek, kölcsönök törlesztése	20 250 686
4.2.	Likviditási célú hitelek, kölcsönök törlesztése pénzügyi vállalkozásnak	1 100 000 000
4.3.	Rövid lejáratú hitelek, kölcsönök törlesztése	
5.	Belföldi értékpapírok kiadásai (5.1. + ... + 5.6.)	
5.1.	Forgatási célú belföldi értékpapírok vásárlása	
5.2.	Befektetési célú belföldi értékpapírok vásárlása	
5.3.	Kincstárjegyek beváltása	
5.4.	Éven belüli lejáratú belföldi értékpapírok beváltása	
5.5.	Belföldi kötvények beváltása	
5.6.	Éven túli lejáratú belföldi értékpapírok beváltása	
6.	Belföldi finanszírozás kiadásai (6.1. + ... + 6.5.)	61 842 606
6.1.	Államháztartáson belüli megelőlegezések folyósítása	
6.2.	Államháztartáson belüli megelőlegezések visszafizetése	61 842 606
6.3.	Pénzeszközök lekötött betétként elhelyezése	
6.4.	Pénzügyi lízing kiadásai	
7.	Külföldi finanszírozás kiadásai (7.1. + ... + 7.5.)	
7.1.	Forgatási célú külföldi értékpapírok vásárlása	
7.2.	Befektetési célú külföldi értékpapírok vásárlása	
7.3.	Külföldi értékpapírok beváltása	
7.4.	Hitelek, kölcsönök törlesztése külföldi kormányoknak nemz. szervezeteknek	
7.5.	Hitelek, kölcsönök törlesztése külföldi pénzintézeteknek	
8.	Adóssághoz nem kapcsolódó származékos ügyletek	
9.	Váltókiadások	
10.	FINANSZÍROZÁSI KIADÁSOK ÖSSZESEN: (4.+...+9.)	1 182 093 292
11.	KIADÁSOK ÖSSZESEN: (3.+10.)	4 805 506 291
Éves tervezett létszám előirányzat (fő)		6,00

Önkormányzat önként vállalt feladatainak bevétele és kiadása

Száma	Előirányzat-csoport, kiemelt előirányzat megnevezése	Előirányzat (forintban)
A	B	C
Bevételek		
1.	Önkormányzat működési támogatásai (1.1.+...+1.6.)	416 135 959
1.1.	Helyi önkormányzatok működésének általános támogatása	
1.2.	Önkormányzatok egyes köznevelési feladatainak támogatása	
1.3.	Önkormányzatok szociális, gyermekjóléti és étkeztetési feladatainak támogatása (1.3.=1.3.1.+1.3.2.)	416 135 959
1.3.1	Települési önkormányzatok egyes szociális és gyermekjóléti feladatainak támogatása	416 135 959
1.3.2	Települési önkormányzatok gyermekétkeztetési feladatainak támogatása	
1.4.	Önkormányzatok kulturális feladatainak támogatása	
1.5.	Működési célú kvi támogatások és kiegészítő támogatások	
1.6.	Elszámolásból származó bevételek	
2.	Működési célú támogatások államháztartáson belülről (2.1.+...+2.5.)	218 721 282
2.1.	Elvonások és befizetések bevételei	
2.2.	Működési célú garancia- és kezességvállalásból megtérülések	
2.3.	Működési célú visszatérítendő támogatások, kölcsönök visszatérülése	
2.4.	Működési célú visszatérítendő támogatások, kölcsönök igénybevétele	
2.5.	Egyéb működési célú támogatások bevételei	218 721 282
2.6.	2.5.-ből EU-s támogatás	
3.	Felhalmozási célú támogatások államháztartáson belülről (3.1.+...+3.5.)	2 939 000
3.1.	Felhalmozási célú önkormányzati támogatások	
3.2.	Felhalmozási célú garancia- és kezességvállalásból megtérülések	
3.3.	Felhalmozási célú visszatérítendő támogatások, kölcsönök visszatérülése	
3.4.	Felhalmozási célú visszatérítendő támogatások, kölcsönök igénybevétele	
3.5.	Egyéb felhalmozási célú támogatások bevételei	2 939 000
3.6.	3.5.-ből EU-s támogatás	
4.	Közhatalmi bevételek (4.1.+4.2.+4.3.+4.4.)	
4.1.	Helyi adók (4.1.1.+4.1.2.)	
4.1.1.	- Vagyoni típusú adók	
4.1.2.	- Értékesítési és forgalmi adók	
4.2.	Jövedelemadó	
4.3.	Egyéb áruhasználati és szolgáltatási adók	
4.4.	Egyéb közhatalmi bevételek	
5.	Működési bevételek (5.1.+...+ 5.11.)	7 726 000
5.1.	Készletértékesítés ellenértéke	
5.2.	Szolgáltatások ellenértéke	3 400 000
5.3.	Közvetített szolgáltatások értéke	393 701
5.4.	Tulajdonosi bevételek	
5.5.	Ellátási díjak	
5.6.	Kiszámlázott általános forgalmi adó	1 024 299
5.7.	Általános forgalmi adó visszatérítése	2 808 000
5.8.	Kamatbevételek	
5.9.	Egyéb pénzügyi műveletek bevételei	
5.10.	Biztosító által fizetett kártérítés	
5.11.	Egyéb működési bevételek	100 000
6.	Felhalmozási bevételek (6.1.+...+6.5.)	
6.1.	Immateriális javak értékesítése	
6.2.	Ingatlanok értékesítése	
6.3.	Egyéb tárgyi eszközök értékesítése	
6.4.	Részeselek értékesítése	
6.5.	Részeselek megszűnéséhez kapcsolódó bevételek	
7.	Működési célú átvett pénzeszközök (7.1.+...+ 7.3.)	2 089 760
7.1.	Működési célú garancia- és kezességvállalásból megtérülések ÁH-n kívülről	
7.2.	Működési célú visszatérítendő támogatások, kölcsönök visszatér. ÁH-n kívülről	200 000
7.3.	Egyéb működési célú átvett pénzeszköz	1 889 760
7.4.	7.3.-ból EU-s támogatás (közvetlen)	
8.	Felhalmozási célú átvett pénzeszközök (8.1.+8.2.+8.3.)	
8.1.	Felhalmozási célú garancia- és kezességvállalásból megtérülések ÁH-n kívülről	
8.2.	Felhalmozási célú visszatérítendő támogatások, kölcsönök visszatér. ÁH-n kívülről	
8.3.	Egyéb felhalmozási célú átvett pénzeszköz	
8.4.	8.3.-ból EU-s támogatás (közvetlen)	
9.	KÖLTSÉGVETÉSI BEVÉTELEK ÖSSZESEN: (1.+...+8)	647 612 001
10.	Hitel-, kölcsönfelvétel államháztartáson kívülről (10.1.+10.3.)	
10.1.	Hosszú lejáratú hitelek, kölcsönök felvétele	
10.2.	Likviditási célú hitelek, kölcsönök felvétele pénzügyi vállalkozástól	
10.3.	Rövid lejáratú hitelek, kölcsönök felvétele	

11.	Belföldi értékpapírok bevételei (11.1. +...+ 11.4.)	
11.1.	Forgatási célú belföldi értékpapírok beváltása, értékesítése	
11.2.	Forgatási célú belföldi értékpapírok kibocsátása	
11.3.	Befektetési célú belföldi értékpapírok beváltása, értékesítése	
11.4.	Befektetési célú belföldi értékpapírok kibocsátása	
12.	Maradvány igénybevétele (12.1. + 12.2.)	
12.1.	Előző év költségvetési maradványának igénybevétele	
12.2.	Előző év vállalkozási maradványának igénybevétele	
13.	Belföldi finanszírozás bevételei (13.1. + ... + 13.3.)	
13.1.	Államháztartáson belüli megelőlegezések	
13.2.	Államháztartáson belüli megelőlegezések törlesztése	
13.3.	Betétek megszüntetése	
14.	Külföldi finanszírozás bevételei (14.1.+...14.4.)	
14.1.	Forgatási célú külföldi értékpapírok beváltása, értékesítése	
14.2.	Befektetési célú külföldi értékpapírok beváltása, értékesítése	
14.3.	Külföldi értékpapírok kibocsátása	
14.4.	Külföldi hitelek, kölcsönök felvétele	
15.	Váltóbevételek	
16.	Adóssághoz nem kapcsolódó származékos ügyletek bevételei	
17.	FINANSZIROZÁSI BEVÉTELEK ÖSSZESEN: (10. + ... +16.)	
18.	BEVÉTELEK ÖSSZESEN: (9+17)	647 612 001

Kiadások		
1.	Működési költségvetés kiadásai (1.1+...+1.5+1.18.)	193 285 122
1.1.	Személyi juttatások	43 014 290
1.2.	Munkaadókat terhelő járulékok és szociális hozzájárulási adó	5 373 181
1.3.	Dologi kiadások	112 760 232
1.4.	Ellátottak pénzbeli juttatásai	
1.5.	Egyéb működési célú kiadások	32 137 419
1.6.	az 1.5-ből: - Előző évi elszámolásból származó befizetések	
1.7.	- Törvényi előíráson alapuló befizetések	
1.8.	- Elvonások és befizetések	4 698 230
1.9.	- Garancia- és kezességvállalásból kifizetés ÁH-n belülre	
1.10.	-Visszatérítendő támogatások, kölcsönök nyújtása ÁH-n belülre	
1.11.	-Visszatérítendő támogatások, kölcsönök törlesztése ÁH-n belülre	
1.12.	- Egyéb működési célú támogatások ÁH-n belülre	1 441 801
1.13.	- Garancia és kezességvállalásból kifizetés ÁH-n kívülre	
1.14.	- Visszatérítendő támogatások, kölcsönök nyújtása ÁH-n kívülre	
1.15.	- Árkiegészítések, ártámogatások	
1.16.	- Kamattámogatások	
1.17.	- Egyéb működési célú támogatások államháztartáson kívülre	25 997 388
1.18.	Tartalékok	
1.19.	az 1.18-ból: - Általános tartalék	
1.20.	- Céltartalék	
2.	Felhalmozási költségvetés kiadásai (2.1.+2.3.+2.5.)	141 412 362
2.1.	Beruházások	85 021 767
2.2.	2.1.-ből EU-s forrásból megvalósuló beruházás	
2.3.	Felújítások	36 785 245
2.4.	2.3.-ből EU-s forrásból megvalósuló felújítás	
2.5.	Egyéb felhalmozási kiadások	19 605 350
2.6.	2.5.-ből - Garancia- és kezességvállalásból kifizetés ÁH-n belülre	
2.7.	- Visszatérítendő támogatások, kölcsönök nyújtása ÁH-n belülre	
2.8.	- Visszatérítendő támogatások, kölcsönök törlesztése ÁH-n belülre	
2.9.	- Egyéb felhalmozási célú támogatások ÁH-n belülre	
2.10.	- Garancia- és kezességvállalásból kifizetés ÁH-n kívülre	
2.11.	- Visszatérítendő támogatások, kölcsönök nyújtása ÁH-n kívülre	
2.12.	- Lakástámogatás	
2.13.	- Egyéb felhalmozási célú támogatások államháztartáson kívülre	19 605 350
3.	KÖLTSÉGVETÉSI KIADÁSOK ÖSSZESEN (1+2)	334 697 484
4.	Hitel-, kölcsöntörlesztés államháztartáson kívülre (4.1. + ... + 4.3.)	1 668 000
4.1.	Hosszú lejáratú hitelek, kölcsönök törlesztése	1 668 000
4.2.	Likviditási célú hitelek, kölcsönök törlesztése pénzügyi vállalkozásnak	
4.3.	Rövid lejáratú hitelek, kölcsönök törlesztése	
5.	Belföldi értékpapírok kiadásai (5.1. + ... + 5.6.)	
5.1.	Forgatási célú belföldi értékpapírok vásárlása	
5.2.	Befektetési célú belföldi értékpapírok vásárlása	
5.3.	Kinestárjegyek beváltása	
5.4.	Éven belüli lejáratú belföldi értékpapírok beváltása	
5.5.	Belföldi kötvények beváltása	
5.6.	Éven túli lejáratú belföldi értékpapírok beváltása	
6.	Belföldi finanszírozás kiadásai (6.1. + ... + 6.5.)	
6.1.	Államháztartáson belüli megelőlegezések folyósítása	
6.2.	Államháztartáson belüli megelőlegezések visszafizetése	
6.3.	Pénzeszközök lekötött betétként elhelyezése	
6.4.	Pénzügyi lízing kiadásai	
7.	Külföldi finanszírozás kiadásai (7.1. + ... + 7.5.)	
7.1.	Forgatási célú külföldi értékpapírok vásárlása	
7.2.	Befektetési célú külföldi értékpapírok vásárlása	
7.3.	Külföldi értékpapírok beváltása	
7.4.	Hitelek, kölcsönök törlesztése külföldi kormányoknak nemz. szervezeteknek	
7.5.	Hitelek, kölcsönök törlesztése külföldi pénzintézeteknek	
8.	Adóssághoz nem kapcsolódó származékos ügyletek	
9.	Váltókiadások	
10.	FINANSZÍROZÁSI KIADÁSOK ÖSSZESEN: (4.+...+9.)	1 668 000
11.	KIADÁSOK ÖSSZESEN: (3.+10.)	336 365 484
	Éves tervezett létszám előirányzat (fő)	0,000
	Éves tervezett pályázati létszám előirányzat (fő)	2,42

Tiszavasvári Polgármesteri Hivatal összes bevétele és kiadása

Száma	Előirányzat-csoport, kiemelt előirányzat megnevezése	Előirányzat (forinban)
A	B	C
Bevételek		
1.	Működési bevételek (1.1.+...+1.11.)	75 537 214
1.1.	Készletértékesítés ellenértéke	
1.2.	Szolgáltatások ellenértéke	11 050 000
1.3.	Közvetített szolgáltatások értéke	11 191 113
1.4.	Tulajdonosi bevételek	
1.5.	Ellátási díjak	31 289 855
1.6.	Kiszámlázott általános forgalmi adó	11 780 363
1.7.	Általános forgalmi adó visszatérítése	10 125 883
1.8.	Kamatbevételek	
1.9.	Egyéb pénzügyi műveletek bevételei	
1.10.	Biztosító által fizetett kártérítés	
1.11.	Egyéb működési bevételek	100 000
2.	Működési célú támogatások államháztartáson belülről (2.1.+...+2.3.)	2 227 282
2.1.	Elvonások és befizetések bevételei	
2.2.	Visszatérítendő támogatások, kölcsönök visszatérülése ÁH-n belülről	
2.3.	Egyéb működési célú támogatások bevételei államháztartáson belülről	2 227 282
2.4.	2.3-ból EU támogatás	
3.	Közhatalmi bevételek	
4.	Felhalmozási célú támogatások államháztartáson belülről (4.1.+...+4.3.)	
4.1.	Felhalmozási célú önkormányzati támogatások	
4.2.	Visszatérítendő támogatások, kölcsönök visszatérülése ÁH-n belülről	
4.3.	Egyéb felhalmozási célú támogatások bevételei államháztartáson belülről	
4.4.	4.3-ból EU-s támogatás	
5.	Felhalmozási bevételek (5.1.+...+5.3.)	
5.1.	Immateriális javak értékesítése	
5.2.	Ingatlanok értékesítése	
5.3.	Egyéb tárgyi eszközök értékesítése	
6.	Működési célú átvett pénzeszközök	
7.	Felhalmozási célú átvett pénzeszközök	
8.	Költségvetési bevételek összesen (1.+...+7.)	77 764 496
9.	Finanszírozási bevételek (9.1.+...+9.3.)	576 770 362
9.1.	Költségvetési maradvány igénybevétele	2 227 570
9.2.	Vállalkozási maradvány igénybevétele	
9.3.	Irányító szervi (önkormányzati) támogatás (intézményfinanszírozás)	574 542 792
10.	BEVÉTELEK ÖSSZESEN: (8.+9.)	654 534 858

Kiadások		
1.	Működési költségvetés kiadásai (1.1.+...+1.5.)	650 227 996
1.1.	Személyi juttatások	239 342 186
1.2.	Munkaadókat terhelő járulékok és szociális hozzájárulási adó	36 964 717
1.3.	Dologi kiadások	372 747 043
1.4.	Ellátottak pénzbeli juttatásai	
1.5.	Egyéb működési célú kiadások	1 174 050
2.	Felhalmozási költségvetés kiadásai (2.1.+...+2.3.)	4 306 862
2.1.	Beruházások	4 306 862
2.2.	Felújítások	
2.3.	Egyéb fejlesztési célú kiadások	
2.4.	2.3-ból EU-s támogatásból megvalósuló programok, projektek kiadása	
3.	Finanszírozási kiadások	
4.	KIADÁSOK ÖSSZESEN: (1.+2.+3.)	654 534 858

Éves tervezett létszám előirányzat (fő)	50,375
Éves tervezett GINOP létszám (fő)	0,667

Tiszavasvári Polgármesteri Hivatal kötelező feladatainak bevétele és kiadása

Száma	Előirányzat-csoport, kiemelt előirányzat megnevezése	Előirányzat (forintban)
A	B	C
Bevételek		
1.	Működési bevételek (1.1.+...+1.11.)	75 437 214
1.1.	Készletértékesítés ellenértéke	
1.2.	Szolgáltatások ellenértéke	11 050 000
1.3.	Közvetített szolgáltatások értéke	11 191 113
1.4.	Tulajdonosi bevételek	
1.5.	Ellátási díjak	31 289 855
1.6.	Kiszámlázott általános forgalmi adó	11 780 363
1.7.	Általános forgalmi adó visszatérülése	10 125 883
1.8.	Kamatbevételek	
1.9.	Egyéb pénzügyi műveletek bevételei	
1.10.	Biztosító által fizetett kártérítés	
1.11.	Egyéb működési bevételek	
2.	Működési célú támogatások államháztartáson belülről (2.1.+...+2.3.)	
2.1.	Elvonások és befizetések bevételei	
2.2.	Visszatérítendő támogatások, kölcsönök visszatérülése AH-n belülről	
2.3.	Egyéb működési célú támogatások bevételei államháztartáson belülről	
2.4.	2.3-ból EU támogatás	
3.	Közhatalmi bevételek	
4.	Felhalmozási célú támogatások államháztartáson belülről (4.1.+...+4.3.)	
4.1.	Felhalmozási célú önkormányzati támogatások	
4.2.	Visszatérítendő támogatások, kölcsönök visszatérülése AH-n belülről	
4.3.	Egyéb felhalmozási célú támogatások bevételei államháztartáson belülről	
4.4.	4.3.-ból EU-s támogatás	
5.	Felhalmozási bevételek (5.1.+...+5.3.)	
5.1.	Immateriális javak értékesítése	
5.2.	Ingtatlanok értékesítése	
5.3.	Egyéb tárgyi eszközök értékesítése	
6.	Működési célú átvett pénzeszközök	
7.	Felhalmozási célú átvett pénzeszközök	
8.	Költségvetési bevételek összesen (1.+...+7.)	75 437 214
9.	Finanszírozási bevételek (9.1.+...+9.3.)	263 872 309
9.1.	Költségvetési maradvány igénybevétele	2 227 570
9.2.	Vállalkozási maradvány igénybevétele	
9.3.	Irányító szervi (önkormányzat) támogatás (intézményfinanszírozás)	261 644 739
10.	BEVÉTELEK ÖSSZESEN: (8.+9.)	339 309 523

Kiadások		
1.	Működési költségvetés kiadásai (1.1.+...+1.5.)	378 142 855
1.1.	Személyi juttatások	42 103 973
1.2.	Munkaadókat terhelő járulékok és szociális hozzájárulási adó	6 116 485
1.3.	Dologi kiadások	328 748 347
1.4.	Ellátottak pénzbeli juttatásai	
1.5.	Egyéb működési célú kiadások	1 174 050
2.	Felhalmozási költségvetés kiadásai (2.1.+...+2.3.)	863 500
2.1.	Beruházások	863 500
2.2.	Felújítások	
2.3.	Egyéb fejlesztési célú kiadások	
2.4.	2.3.-ból EU-s támogatásból megvalósuló programok, projektek kiadása	
3.	Finanszírozási kiadások	
4.	KIADÁSOK ÖSSZESEN: (1.+2.+3.)	379 006 355

Éves tervezett létszám előirányzat (fő)	1,00
--	------

Tiszavasvári Polgármesteri Hivatal államigazgatási feladatainak bevétele és kiadása

Száma	Előirányzat-csoport, kiemelt előirányzat megnevezése	Előirányzat (forintban)
A	B	C
Bevételek		
1.	Működési bevételek (1.1.+...+1.11.)	100 000
1.1.	Készletértékesítés ellenértéke	
1.2.	Szolgáltatások ellenértéke	
1.3.	Közvetített szolgáltatások értéke	
1.4.	Tulajdonosi bevételek	
1.5.	Ellátási díjak	
1.6.	Kiszámlázott általános forgalmi adó	
1.7.	Általános forgalmi adó visszatérülése	
1.8.	Kamatbevételek	
1.9.	Egyéb pénzügyi műveletek bevételei	
1.10.	Biztosító által fizetett kártérítés	
1.11.	Egyéb működési bevételek	100 000
2.	Működési célú támogatások államháztartáson belülről (2.1.+...+2.3.)	2 227 282
2.1.	Elvonások és befizetések bevételei	
2.2.	Visszatérítendő támogatások, kölcsönök visszatérülése ÁH-n belülről	
2.3.	Egyéb működési célú támogatások bevételei államháztartáson belülről	2 227 282
2.4.	2.3-ból EU támogatás	
3.	Közhatalmi bevételek	
4.	Felhalmozási célú támogatások államháztartáson belülről (4.1.+...+4.3.)	
4.1.	Felhalmozási célú önkormányzati támogatások	
4.2.	Visszatérítendő támogatások, kölcsönök visszatérülése ÁH-n belülről	
4.3.	Egyéb felhalmozási célú támogatások bevételei államháztartáson belülről	
4.4.	4.3-ból EU-s támogatás	
5.	Felhalmozási bevételek (5.1.+...+5.3.)	
5.1.	Immateriális javak értékesítése	
5.2.	Ingatlanok értékesítése	
5.3.	Egyéb tárgyi eszközök értékesítése	
6.	Működési célú átvett pénzeszközök	
7.	Felhalmozási célú átvett pénzeszközök	
8.	Költségvetési bevételek összesen (1.+...+7.)	2 327 282
9.	Finanszírozási bevételek (9.1.+...+9.3.)	312 789 139
9.1.	Költségvetési maradvány igénybevétele	
9.2.	Vállalkozási maradvány igénybevétele	
9.3.	Irányító szervi (önkormányzat) támogatás (intézményfinanszírozás)	312 789 139
10.	BEVÉTELEK ÖSSZESEN: (8.+9.)	315 116 421

Kiadások		
1.	Működési költségvetés kiadásai (1.1.+...+1.5.)	271 976 227
1.1.	Személyi juttatások	197 238 213
1.2.	Munkaadókat terhelő járulékok és szociális hozzájárulási adó	30 840 918
1.3.	Dologi kiadások	43 897 096
1.4.	Ellátottak pénzbeli juttatásai	
1.5.	Egyéb működési célú kiadások	
2.	Felhalmozási költségvetés kiadásai (2.1.+...+2.3.)	3 443 362
2.1.	Beruházások	3 443 362
2.2.	Felújítások	
2.3.	Egyéb fejlesztési célú kiadások	
2.4.	2.3-ból EU-s támogatásból megvalósuló programok, projektek kiadása	
3.	Finanszírozási kiadások	
4.	KIADÁSOK ÖSSZESEN: (1.+2.+3.)	275 419 589
Éves tervezett létszám előirányzat (fő)		49,375
Éves tervezett GINOP létszám (fő)		0,667

Tiszavasvári Egyesített Óvodai Intézmény összes bevétele és kiadása

Száma	Előirányzat-csoport, kiemelt előirányzat megnevezése	Előirányzat (forintban)
A	B	C
Bevételek		
1.	Működési bevételek (1.1.+...+1.11.)	30 156 999
1.1.	Készletértékesítés ellenértéke	
1.2.	Szolgáltatások ellenértéke	600 000
1.3.	Közvetített szolgáltatások értéke	18 835 508
1.4.	Tulajdonosi bevételek	
1.5.	Ellátási díjak	726 000
1.6.	Kiszámlázott általános forgalmi adó	5 443 607
1.7.	Általános forgalmi adó visszatérülése	
1.8.	Kamatbevételek	
1.9.	Egyéb pénzügyi műveletek bevételei	
1.10.	Biztosító által fizetett kártérítés	
1.11.	Egyéb működési bevételek	4 551 884
2.	Működési célú támogatások államháztartáson belülről (2.1.+...+2.3.)	
2.1.	Elvonások és befizetések bevételei	
2.2.	Visszatérítendő támogatások, kölcsönök visszatérülése ÁH-n belülről	
2.3.	Egyéb működési célú támogatások bevételei államháztartáson belülről	
2.4.	2.3-ból EU támogatás	
3.	Közhatalmi bevételek	
4.	Felhalmozási célú támogatások államháztartáson belülről (4.1.+...+4.3.)	
4.2.	Visszatérítendő támogatások, kölcsönök visszatérülése ÁH-n belülről	
4.3.	Egyéb felhalmozási célú támogatások bevételei államháztartáson belülről	
4.4.	4.3-ból EU-s támogatás	
5.	Felhalmozási bevételek (5.1.+...+5.3.)	
5.1.	Immateriális javak értékesítése	
5.2.	Ingatlanok értékesítése	
5.3.	Egyéb tárgyi eszközök értékesítése	
6.	Működési célú átvett pénzeszközök	
7.	Felhalmozási célú átvett pénzeszközök	
8.	Költségvetési bevételek összesen (1.+...+7.)	30 156 999
9.	Finanszírozási bevételek (9.1.+...+9.3.)	443 885 496
9.1.	Költségvetési maradvány igénybevétele	248 609
9.2.	Vállalkozási maradvány igénybevétele	
9.3.	Irányító szervi (önkormányzati) támogatás (intézményfinanszírozás)	443 636 887
10.	BEVÉTELEK ÖSSZESEN: (8.+9.)	474 042 495
Kiadások		
1.	Működési költségvetés kiadásai (1.1.+...+1.5.)	473 297 827
1.1.	Személyi juttatások	289 181 464
1.2.	Munkaadókat terhelő járulékok és szociális hozzájárulási adó	39 554 943
1.3.	Dologi kiadások	144 561 420
1.4.	Ellátottak pénzbeli juttatásai	
1.5.	Egyéb működési célú kiadások	
2.	Felhalmozási költségvetés kiadásai (2.1.+...+2.3.)	744 668
2.1.	Beruházások	744 668
2.2.	Felújítások	
2.3.	Egyéb fejlesztési célú kiadások	
2.4.	2.3-ból EU-s támogatásból megvalósuló programok, projektek kiadása	
3.	Finanszírozási kiadások	
4.	KIADÁSOK ÖSSZESEN: (1.+2.+3.)	474 042 495
Éves tervezett létszám előirányzat (fő)		53,00

Tiszavasvári Egyesített Óvodai Intézmény kötelező feladatainak bevétele és kiadása

Száma	Előirányzat-csoport, kiemelt előirányzat megnevezése	Előirányzat (forintban)
A	B	C
Bevételek		
1.	Működési bevételek (1.1.+...+1.11.)	30 156 999
1.1.	Készletértékesítés ellenértéke	
1.2.	Szolgáltatások ellenértéke	600 000
1.3.	Közvetített szolgáltatások értéke	18 835 508
1.4.	Tulajdonosi bevételek	
1.5.	Ellátási díjak	726 000
1.6.	Kiszámlázott általános forgalmi adó	5 443 607
1.7.	Általános forgalmi adó visszatérülése	
1.8.	Kamatbevételek	
1.9.	Egyéb pénzügyi műveletek bevételei	
1.10.	Biztosító által fizetett kártérítés	
1.11.	Egyéb működési bevételek	4 551 884
2.	Működési célú támogatások államháztartáson belülről (2.1.+...+2.3.)	
2.1.	Elvonások és befizetések bevételei	
2.2.	Visszatérítendő támogatások, kölcsönök visszatérülése ÁH-n belülről	
2.3.	Egyéb működési célú támogatások bevételei államháztartáson belülről	
2.4.	2.3-ból EU támogatás	
3.	Közhatalmi bevételek	
4.	Felhalmozási célú támogatások államháztartáson belülről (4.1.+...+4.3.)	
4.1.	Felhalmozási célú önkormányzati támogatások	
4.2.	Visszatérítendő támogatások, kölcsönök visszatérülése ÁH-n belülről	
4.3.	Egyéb felhalmozási célú támogatások bevételei államháztartáson belülről	
4.4.	4.3-ból EU-s támogatás	
5.	Felhalmozási bevételek (5.1.+...+5.3.)	
5.1.	Immateriális javak értékesítése	
5.2.	Ingatlanok értékesítése	
5.3.	Egyéb tárgyi eszközök értékesítése	
6.	Működési célú átvett pénzeszközök	
7.	Felhalmozási célú átvett pénzeszközök	
8.	Költségvetési bevételek összesen (1.+...+7.)	30 156 999
9.	Finanszírozási bevételek (9.1.+...+9.3.)	443 885 496
9.1.	Költségvetési maradvány igénybevétele	248 609
9.2.	Vállalkozási maradvány igénybevétele	
9.3.	Irányító szervi (önkormányzat) támogatás (intézményfinanszírozás)	443 636 887
10.	BEVÉTELEK ÖSSZESEN: (8.+9.)	474 042 495
Kiadások		
1.	Működési költségvetés kiadásai (1.1.+...+1.5.)	473 297 827
1.1.	Személyi juttatások	289 181 464
1.2.	Munkaadókat terhelő járulékok és szociális hozzájárulási adó	39 554 943
1.3.	Dologi kiadások	144 561 420
1.4.	Ellátottak pénzbeli juttatásai	
1.5.	Egyéb működési célú kiadások	
2.	Felhalmozási költségvetés kiadásai (2.1.+...+2.3.)	744 668
2.1.	Beruházások	744 668
2.2.	Felújítások	
2.3.	Egyéb fejlesztési célú kiadások	
2.4.	2.3-ból EU-s támogatásból megvalósuló programok, projektek kiadása	
3.	Finanszírozási kiadások	
4.	KIADÁSOK ÖSSZESEN: (1.+2.+3.)	474 042 495
Éves tervezett létszám előirányzat (fő)		53,00

Egyesített Közművelődési Intézmény és Könyvtár összes bevétele és kiadása

Száma	Előirányzat-csoport, kiemelt előirányzat megnevezése	Előirányzat (forintban)
A	B	C
Bevételek		
1.	Működési bevételek (1.1.+...+1.11.)	14 164 181
1.1.	Készletértékesítés ellenértéke	
1.2.	Szolgáltatások ellenértéke	10 119 684
1.3.	Közvetített szolgáltatások értéke	1 458 410
1.4.	Tulajdonosi bevételek	
1.5.	Ellátási díjak	
1.6.	Kiszámlázott általános forgalmi adó	2 586 087
1.7.	Általános forgalmi adó visszatérítése	
1.8.	Kamatbevételek	
1.9.	Egyéb pénzügyi műveletek bevételei	
1.10.	Biztosító által fizetett kártérítés	
1.11.	Egyéb működési bevételek	
2.	Működési célú támogatások államháztartáson belülről (2.1.+...+2.3.)	3 069 600
2.1.	Elvonások és befizetések bevételei	
2.2.	Visszatérítendő támogatások, kölcsönök visszatérülése ÁH-n belülről	
2.3.	Egyéb működési célú támogatások bevételei államháztartáson belülről	3 069 600
2.4.	2.3-ból EU támogatás	
3.	Közhatalmi bevételek	
4.	Felhalmozási célú támogatások államháztartáson belülről (4.1.+...+4.3.)	173 883
4.1.	Felhalmozási célú önkormányzati támogatások	
4.2.	Visszatérítendő támogatások, kölcsönök visszatérülése ÁH-n belülről	
4.3.	Egyéb felhalmozási célú támogatások bevételei államháztartáson belülről	173 883
4.4.	4.3-ból EU-s támogatás	
5.	Felhalmozási bevételek (5.1.+...+5.3.)	
5.1.	Immateriális javak értékesítése	
5.2.	Ingatlanok értékesítése	
5.3.	Egyéb tárgyi eszközök értékesítése	
6.	Működési célú átvett pénzeszközök	
7.	Felhalmozási célú átvett pénzeszközök	
8.	Költségvetési bevételek összesen (1.+...+7.)	17 407 664
9.	Finanszírozási bevételek (9.1.+...+9.3.)	151 052 464
9.1.	Költségvetési maradvány igénybevétele	1 338 180
9.2.	Vállalkozási maradvány igénybevétele	
9.3.	Irányító szervi (önkormányzati) támogatás (intézményfinanszírozás)	149 714 284
10.	BEVÉTELEK ÖSSZESEN: (8.+9.)	168 460 128

Kiadások		
1.	Működési költségvetés kiadásai (1.1.+...+1.5.)	162 859 702
1.1.	Személy juttatások	75 013 416
1.2.	Munkaadókat terhelő járulékok és szociális hozzájárulási adó	10 682 369
1.3.	Dologi kiadások	76 405 999
1.4.	Ellátottak pénzbeli juttatásai	
1.5.	Egyéb működési célú kiadások	757 918
2.	Felhalmozási költségvetés kiadásai (2.1.+...+2.3.)	5 600 426
2.1.	Beruházások	5 600 426
2.2.	Felújítások	
2.3.	Egyéb fejlesztési célú kiadások	
2.4.	2.3-ból EU-s támogatásból megvalósuló programok, projektek kiadása	
3.	Finanszírozási kiadások	
4.	KIADÁSOK ÖSSZESEN: (1.+2.+3.)	168 460 128

Éves tervezett létszám előirányzat (fő)	19,75
Pályázati forrás terhére foglalkoztatható létszám	

Egyesített Közművelődési Intézmény és Könyvtár kötelező feladatainak bevétele és kiadása

Száma	Előirányzat-csoport, kiemelt előirányzat megnevezése	Előirányzat (forintban)
A	B	C
Bevételek		
1.	Működési bevételek (1.1.+...+1.11.)	12 264 181
1.1.	Készletértékesítés ellenértéke	
1.2.	Szolgáltatások ellenértéke	8 623 622
1.3.	Közvetített szolgáltatások értéke	1 458 410
1.4.	Tulajdonosi bevételek	
1.5.	Ellátási díjak	
1.6.	Kiszámlázott általános forgalmi adó	2 182 149
1.7.	Általános forgalmi adó visszatérülése	
1.8.	Kamatbevételek	
1.9.	Egyéb pénzügyi műveletek bevételei	
1.10.	Biztosító által fizetett kártérítés	
1.11.	Egyéb működési bevételek	
2.	Működési célú támogatások államháztartáson belülről (2.1.+...+2.3.)	3 069 600
2.1.	Elvonások és befizetések bevételei	
2.2.	Visszatérítendő támogatások, kölcsönök visszatérülése ÁH-n belülről	
2.3.	Egyéb működési célú támogatások bevételei államháztartáson belülről	3 069 600
2.4.	2.3-ból EU támogatás	
3.	Közhatalmi bevételek	
4.	Felhalmozási célú támogatások államháztartáson belülről (4.1.+...+4.3.)	173 883
4.1.	Felhalmozási célú önkormányzati támogatások	
4.2.	Visszatérítendő támogatások, kölcsönök visszatérülése ÁH-n belülről	
4.3.	Egyéb felhalmozási célú támogatások bevételei államháztartáson belülről	173 883
4.4.	4.3-ból EU-s támogatás	
5.	Felhalmozási bevételek (5.1.+...+5.3.)	
5.1.	Immateriális javak értékesítése	
5.2.	Ingatlanok értékesítése	
5.3.	Egyéb tárgyi eszközök értékesítése	
6.	Működési célú átvett pénzeszközök	
7.	Felhalmozási célú átvett pénzeszközök	
8.	Költségvetési bevételek összesen (1.+...+7.)	15 507 664
9.	Finanszírozási bevételek (9.1.+...+9.3.)	151 052 464
9.1.	Költségvetési maradvány igénybevétele	1 338 180
9.2.	Vállalkozási maradvány igénybevétele	
9.3.	Irányító szervi (önkormányzat) támogatás (intézményfinanszírozás)	149 714 284
10.	BEVÉTELEK ÖSSZESEN: (8.+9.)	166 560 128

Kiadások		
1.	Működési költségvetés kiadásai (1.1.+...+1.5.)	161 293 705
1.1.	Személyi juttatások	75 013 416
1.2.	Munkaadókat terhelő járulékok és szociális hozzájárulási adó	10 682 369
1.3.	Dologi kiadások	74 840 002
1.4.	Ellátottak pénzbeli juttatásai	
1.5.	Egyéb működési célú kiadások	757 918
2.	Felhalmozási költségvetés kiadásai (2.1.+...+2.3.)	5 266 423
2.1.	Beruházások	5 266 423
2.2.	Felújítások	
2.3.	Egyéb fejlesztési célú kiadások	
2.4.	2.3-ból EU-s támogatásból megvalósuló programok, projektek kiadása	
3.	Finanszírozási kiadások	
4.	KIADÁSOK ÖSSZESEN: (1.+2.+3.)	166 560 128

Éves tervezett létszám előirányzat (fő)	19,75
Pályázati forrás terhére foglalkoztatható létszám	

Egyesített Közművelődési Intézmény és Könyvtár önként vállalt feladatainak bevétele és kiadása

Száma	Előirányzat-csoport, kiemelt előirányzat megnevezése	Előirányzat (forintban)
A	B	C
Bevételek		
1.	Működési bevételek (1.1.+...+1.11.)	1 900 000
1.1.	Készletértékesítés ellenértéke	
1.2.	Szolgáltatások ellenértéke	1 496 062
1.3.	Közvetített szolgáltatások értéke	
1.4.	Tulajdonosi bevételek	
1.5.	Ellátási díjak	
1.6.	Kiszámlázott általános forgalmi adó	403 938
1.7.	Általános forgalmi adó visszatérítése	
1.8.	Kamatbevételek	
1.9.	Egyéb pénzügyi műveletek bevételei	
1.10.	Biztosító által fizetett kártérítés	
1.11.	Egyéb működési bevételek	
2.	Működési célú támogatások államháztartáson belülről (2.1.+...+2.3.)	
2.1.	Elvonások és befizetések bevételei	
2.2.	Visszatérítendő támogatások, kölcsönök visszatérülése ÁH-n belülről	
2.3.	Egyéb működési célú támogatások bevételei államháztartáson belülről	
2.4.	2.3-ból EU támogatás	
3.	Közhatalmi bevételek	
4.	Felhalmozási célú támogatások államháztartáson belülről (4.1.+...+4.3.)	
4.1.	Felhalmozási célú önkormányzati támogatások	
4.2.	Visszatérítendő támogatások, kölcsönök visszatérülése ÁH-n belülről	
4.3.	Egyéb felhalmozási célú támogatások bevételei államháztartáson belülről	
4.4.	4.3-ból EU-s támogatás	
5.	Felhalmozási bevételek (5.1.+...+5.3.)	
5.1.	Immateriális javak értékesítése	
5.2.	Ingatlanok értékesítése	
5.3.	Egyéb tárgyi eszközök értékesítése	
6.	Működési célú átvett pénzeszközök	
7.	Felhalmozási célú átvett pénzeszközök	
8.	Költségvetési bevételek összesen (1.+...+7.)	1 900 000
9.	Finanszírozási bevételek (9.1.+...+9.3.)	
9.1.	Költségvetési maradvány igénybevétele	
9.2.	Vállalkozási maradvány igénybevétele	
9.3.	Irányító szervi (önkormányzati) támogatás (intézményfinanszírozás)	
10.	BEVÉTELEK ÖSSZESEN: (8.+9.)	1 900 000

Kiadások		
1.	Működési költségvetés kiadásai (1.1.+...+1.5.)	1 565 997
1.1.	Személyi juttatások	
1.2.	Munkaadókat terhelő járulékok és szociális hozzájárulási adó	
1.3.	Dologi kiadások	1 565 997
1.4.	Ellátottak pénzbeli juttatásai	
1.5.	Egyéb működési célú kiadások	
2.	Felhalmozási költségvetés kiadásai (2.1.+...+2.3.)	334 003
2.1.	Beruházások	334 003
2.2.	Felújítások	
2.3.	Egyéb fejlesztési célú kiadások	
2.4.	2.3-ból EU-s támogatásból megvalósuló programok, projektek kiadása	
3.	Finanszírozási kiadások	
4.	KIADÁSOK ÖSSZESEN: (1.+2.+3.)	1 900 000

Éves tervezett létszám előirányzat (fő)	
--	--

Kornisné Liptay Elza Szociális és Gyermekjóléti Központ összes bevétele és kiadása

Száma	Előirányzat-csoport, kiemelt előirányzat megnevezése	Előirányzat (forintban)
A	B	C
Bevételek		
1.	Működési bevételek (1.1.+...+1.11.)	265 662 781
1.1.	Készletértékesítés ellenértéke	
1.2.	Szolgáltatások ellenértéke	15 261 401
1.3.	Közvetített szolgáltatások értéke	13 326 000
1.4.	Tulajdonosi bevételek	
1.5.	Ellátási díjak	231 540 816
1.6.	Kiszámlázott általános forgalmi adó	4 624 398
1.7.	Általános forgalmi adó visszatérülése	
1.8.	Kamatbevételek	
1.9.	Egyéb pénzügyi műveletek bevételei	
1.10.	Biztosító által fizetett kártérítés	
1.11.	Egyéb működési bevételek	910 166
2.	Működési célú támogatások államháztartáson belülről (2.1.+...+2.3.)	213 883 097
2.1.	Elvonások és befizetések bevételei	
2.2.	Visszatérítendő támogatások, kölcsönök visszatérülése ÁH-n belülről	
2.3.	Egyéb működési célú támogatások bevételei államháztartáson belülről	213 883 097
2.4.	2.3-ból EU támogatás	25 732 805
3.	Közhatalmi bevételek	
4.	Felhalmozási célú támogatások államháztartáson belülről (4.1.+...+4.3.)	38 052 668
4.1.	Felhalmozási célú önkormányzati támogatások	
4.2.	Visszatérítendő támogatások, kölcsönök visszatérülése ÁH-n belülről	
4.3.	Egyéb felhalmozási célú támogatások bevételei államháztartáson belülről	38 052 668
4.4.	4.3-ból EU-s támogatás	1 200 000
5.	Felhalmozási bevételek (5.1.+...+5.3.)	
5.1.	Immateriális javak értékesítése	
5.2.	Ingatlanok értékesítése	
5.3.	Egyéb tárgyi eszközök értékesítése	
6.	Működési célú átvett pénzeszközök	
7.	Felhalmozási célú átvett pénzeszközök	1 000 000
8.	Költségvetési bevételek összesen (1.+...+7.)	518 598 546
9.	Finanszírozási bevételek (9.1.+...+9.3.)	994 023 453
9.1.	Költségvetési maradvány igénybevétele	58 816 956
9.2.	Vállalkozási maradvány igénybevétele	
9.3.	Irányító szervi (önkormányzat) támogatás (intézményfinanszírozás)	935 206 497
10.	BEVÉTELEK ÖSSZESEN: (8.+9.)	1 512 621 999
Kiadások		
1.	Működési költségvetés kiadásai (1.1.+...+1.5.)	1 432 390 180
1.1.	Személyi juttatások	818 143 119
1.2.	Munkaadókat terhelő járulékok és szociális hozzájárulási adó	106 020 280
1.3.	Dologi kiadások	451 429 543
1.4.	Ellátottak pénzbeli juttatásai	
1.5.	Egyéb működési célú kiadások	56 797 238
2.	Felhalmozási költségvetés kiadásai (2.1.+...+2.3.)	80 231 819
2.1.	Beruházások	80 231 819
2.2.	Felújítások	
2.3.	Egyéb fejlesztési célú kiadások	
2.4.	2.3-ból EU-s támogatásból megvalósuló programok, projektek kiadása	
3.	Finanszírozási kiadások	
4.	KIADÁSOK ÖSSZESEN: (1.+2.+3.)	1 512 621 999
Éves tervezett létszám előirányzat (fő)		145,67
TOP pályázat keretében foglalkoztatható létszám		0,0
Megváltozott munkaképességű munkavállalók foglalkoztatása (fő)		0,0
Gyakorlati képzésben résztvevők átlagléttszáma (fő)		90,0

Kornisné Liptay Elza Szociális és Gyermekjóléti Központ kötelező feladatainak bevétele és kiadása

Száma	Előirányzat-csoport, kiemelt előirányzat megnevezése	Előirányzat (forintban)
A	B	C
Bevételek		
1.	Működési bevételek (1.1.+...+1.11.)	15 568 749
1.1.	Készletértékesítés ellenértéke	
1.2.	Szolgáltatások ellenértéke	11 862 318
1.3.	Közvetített szolgáltatások értéke	126 000
1.4.	Tulajdonosi bevételek	
1.5.	Ellátási díjak	
1.6.	Kiszámlázott általános forgalmi adó	3 236 846
1.7.	Általános forgalmi adó visszatérítése	
1.8.	Kamatbevételek	
1.9.	Egyéb pénzügyi műveletek bevételei	
1.10.	Biztosító által fizetett kártérítés	
1.11.	Egyéb működési bevételek	343 585
2.	Működési célú támogatások államháztartáson belülről (2.1.+...+2.3.)	
2.1.	Elvonások és befizetések bevételei	
2.2.	Visszatérítendő támogatások, kölcsönök visszatérülése ÁH-n belülről	
2.3.	Egyéb működési célú támogatások bevételei államháztartáson belülről	
2.4.	2.3-ból EU támogatás	
3.	Közhatalmi bevételek	
4.	Felhalmozási célú támogatások államháztartáson belülről (4.1.+...+4.3.)	
4.1.	Felhalmozási célú önkormányzati támogatások	
4.2.	Visszatérítendő támogatások, kölcsönök visszatérülése ÁH-n belülről	
4.3.	Egyéb felhalmozási célú támogatások bevételei államháztartáson belülről	
4.4.	4.3-ból EU-s támogatás	
5.	Felhalmozási bevételek (5.1.+...+5.3.)	
5.1.	Immateriális javak értékesítése	
5.2.	Ingatlanok értékesítése	
5.3.	Egyéb tárgyi eszközök értékesítése	
6.	Működési célú átvett pénzeszközök	
7.	Felhalmozási célú átvett pénzeszközök	
8.	Költségvetési bevételek összesen (1.+...+7.)	15 568 749
9.	Finanszírozási bevételek (9.1.+...+9.3.)	226 093 325
9.1.	Költségvetési maradvány igénybevétele	
9.2.	Vállalkozási maradvány igénybevétele	
9.3.	Irányító szervi (önkormányzati) támogatás (intézményfinanszírozás)	226 093 325
10.	BEVÉTELEK ÖSSZESEN: (8.+9.)	241 662 074
Kiadások		
1.	Működési költségvetés kiadásai (1.1.+...+1.5.)	241 012 774
1.1.	Személyi juttatások	169 783 177
1.2.	Munkaadókat terhelő járulékok és szociális hozzájárulási adó	24 296 455
1.3.	Dologi kiadások	46 933 142
1.4.	Ellátottak pénzbeli juttatásai	
1.5.	Egyéb működési célú kiadások	
2.	Felhalmozási költségvetés kiadásai (2.1.+...+2.3.)	749 300
2.1.	Beruházások	749 300
2.2.	Felújítások	
2.3.	Egyéb fejlesztési célú kiadások	
2.4.	2.3-ból EU-s támogatásból megvalósuló programok, projektek kiadása	
3.	Finanszírozási kiadások	
4.	KIADÁSOK ÖSSZESEN: (1.+2.+3.)	241 762 074
Éves tervezett létszám előirányzat (fő)		37,66

Kornisné Liptay Elza Szociális és Gyermekejöléti Központ önként vállalt feladatainak bevétele és kiadása

Száma	Előirányzat-csoport, kiemelt előirányzat megnevezése	Előirányzat (forintban)
A	B	C
Bevételek		
1.	Működési bevételek (1.1.+...+1.11.)	250 094 032
1.1.	Készletértékesítés ellenértéke	
1.2.	Szolgáltatások ellenértéke	3 399 083
1.3.	Közvetített szolgáltatások értéke	13 200 000
1.4.	Tulajdonosi bevételek	
1.5.	Ellátási díjak	231 540 816
1.6.	Kiszámlázott általános forgalmi adó	1 387 552
1.7.	Általános forgalmi adó visszatérülése	
1.8.	Kamatbevételek	
1.9.	Egyéb pénzügyi műveletek bevételei	
1.10.	Biztosító által fizetett kártérítés	
1.11.	Egyéb működési bevételek	566 581
2.	Működési célú támogatások államháztartáson belülről (2.1.+...+2.3.)	213 883 097
2.1.	Elvonások és befizetések bevételei	
2.2.	Visszatérítendő támogatások, kölcsönök visszatérülése ÁH-n belülről	
2.3.	Egyéb működési célú támogatások bevételei államháztartáson belülről	213 883 097
2.4.	2.3-ból EU támogatás	25 732 805
3.	Közhatalmi bevételek	
4.	Felhalmozási célú támogatások államháztartáson belülről (4.1.+...+4.3.)	38 052 668
4.1.	Felhalmozási célú önkormányzati támogatások	
4.2.	Visszatérítendő támogatások, kölcsönök visszatérülése ÁH-n belülről	
4.3.	Egyéb felhalmozási célú támogatások bevételei államháztartáson belülről	38 052 668
4.4.	4.3-ból EU-s támogatás	1 200 000
5.	Felhalmozási bevételek (5.1.+...+5.3.)	
5.1.	Immateriális javak értékesítése	
5.2.	Ingatlanok értékesítése	
5.3.	Egyéb tárgyi eszközök értékesítése	
6.	Működési célú átvett pénzeszközök	
7.	Felhalmozási célú átvett pénzeszközök	1 000 000
8.	Költségvetési bevételek összesen (1.+...+7.)	503 029 797
9.	Finanszírozási bevételek (9.1.+...+9.3.)	767 930 128
9.1.	Költségvetési maradvány igénybevétele	58 816 956
9.2.	Vállalkozási maradvány igénybevétele	
9.3.	Irányító szervi (önkormányzati) támogatás (intézményfinanszírozás)	709 113 172
10.	BEVÉTELEK ÖSSZESEN: (8.+9.)	1 270 959 925
Kiadások		
1.	Működési költségvetés kiadásai (1.1.+...+1.5.)	1 191 377 406
1.1.	Személyi juttatások	648 359 942
1.2.	Munkaadókat terhelő járulékok és szociális hozzájárulási adó	81 723 825
1.3.	Dologi kiadások	404 496 401
1.4.	Ellátottak pénzbeli juttatásai	
1.5.	Egyéb működési célú kiadások	56 797 238
2.	Felhalmozási költségvetés kiadásai (2.1.+...+2.3.)	79 482 519
2.1.	Beruházások	79 482 519
2.2.	Felújítások	
2.3.	Egyéb fejlesztési célú kiadások	
2.4.	2.3-ból EU-s támogatásból megvalósuló programok, projektek kiadása	
3.	Finanszírozási kiadások	
4.	KIADÁSOK ÖSSZESEN: (1.+2.+3.)	1 270 859 925
Éves tervezett létszám előirányzat (fő)		108,02
TOP pályázat keretében foglalkoztatott létszám (fő)		0,0
Gyakorlati képzésben résztvevők átlagléttszáma (fő)		90,0

Tiszavasvári Bölcsőde összes bevétele és kiadása

Száma	Előirányzat-csoport, kiemelt előirányzat megnevezése	Előirányzat (forintban)
A	B	C
Bevételek		
1.	Működési bevételek (1.1.+...+1.11.)	2 787 600
1.1.	Készletértékesítés ellenértéke	
1.2.	Szolgáltatások ellenértéke	
1.3.	Közvetített szolgáltatások értéke	
1.4.	Tulajdonosi bevételek	
1.5.	Ellátási díjak	2 787 600
1.6.	Kiszámlázott általános forgalmi adó	
1.7.	Általános forgalmi adó visszatérülése	
1.8.	Kamatbevételek	
1.9.	Egyéb pénzügyi műveletek bevételei	
1.10.	Biztosító által fizetett kártérítés	
1.11.	Egyéb működési bevételek	
2.	Működési célú támogatások államháztartáson belülről (2.1.+...+2.3.)	
2.1.	Elvonások és befizetések bevételei	
2.2.	Visszatérítendő támogatások, kölcsönök visszatérülése ÁH-n belülről	
2.3.	Egyéb működési célú támogatások bevételei államháztartáson belülről	
2.4.	2.3-ból EU támogatás	
3.	Közhatalmi bevételek	
4.	Felhalmozási célú támogatások államháztartáson belülről (4.1.+...+4.3.)	
4.1.	Felhalmozási célú önkormányzati támogatások	
4.2.	Visszatérítendő támogatások, kölcsönök visszatérülése ÁH-n belülről	
4.3.	Egyéb felhalmozási célú támogatások bevételei államháztartáson belülről	
4.4.	4.3.-ból EU-s támogatás	
5.	Felhalmozási bevételek (5.1.+...+5.3.)	
5.1.	Immateriális javak értékesítése	
5.2.	Ingatlanok értékesítése	
5.3.	Egyéb tárgyi eszközök értékesítése	
6.	Működési célú átvett pénzeszközök	
7.	Felhalmozási célú átvett pénzeszközök	2 490 000
8.	Költségvetési bevételek összesen (1.+...+7.)	5 277 600
9.	Finanszírozási bevételek (9.1.+...+9.3.)	176 079 955
9.1.	Költségvetési maradvány igénybevétele	211 401
9.2.	Vállalkozási maradvány igénybevétele	
9.3.	Irányító szervi (önkormányzati) támogatás (intézményfinanszírozás)	175 868 554
10.	BEVÉTELEK ÖSSZESEN: (8.+9.)	181 357 555
Kiadások		
1.	Működési költségvetés kiadásai (1.1.+...+1.5.)	178 072 037
1.1.	Személyi juttatások	126 351 662
1.2.	Munkaadókat terhelő járulékok és szociális hozzájárulási adó	16 656 086
1.3.	Dologi kiadások	35 064 289
1.4.	Ellátottak pénzbeli juttatásai	
1.5.	Egyéb működési célú kiadások	
2.	Felhalmozási költségvetés kiadásai (2.1.+...+2.3.)	3 285 518
2.1.	Beruházások	3 285 518
2.2.	Felújítások	
2.3.	Egyéb fejlesztési célú kiadások	
2.4.	2.3.-ból EU-s támogatásból megvalósuló programok, projektek kiadása	
3.	Finanszírozási kiadások	
4.	KIADÁSOK ÖSSZESEN: (1.+2.+3.)	181 357 555
Éves tervezett létszám előirányzat (fő)		21,00

Tiszavasvári Bölcsőde kötelező feladatainak bevétele és kiadása

Száma	Előirányzat-csoport, kiemelt előirányzat megnevezése	Előirányzat (forintban)
A	B	C
Bevételek		
1.	Működési bevételek (1.1.+...+1.11.)	2 787 600
1.1.	Készletértékesítés ellenértéke	
1.2.	Szolgáltatások ellenértéke	
1.3.	Közvetített szolgáltatások értéke	
1.4.	Tulajdonosi bevételek	
1.5.	Ellátási díjak	2 787 600
1.6.	Kiszámlázott általános forgalmi adó	
1.7.	Általános forgalmi adó visszatérülése	
1.8.	Kamatbevételek	
1.9.	Egyéb pénzügyi műveletek bevételei	
1.10.	Biztosító által fizetett kártérítés	
1.11.	Egyéb működési bevételek	
2.	Működési célú támogatások államháztartáson belülről (2.1.+...+2.3.)	
2.1.	Elvonások és befizetések bevételei	
2.2.	Visszatérítendő támogatások, kölcsönök visszatérülése AH-n belülről	
2.3.	Egyéb működési célú támogatások bevételei államháztartáson belülről	
2.4.	2.3-ból EU támogatás	
3.	Közhatalmi bevételek	
4.	Felhalmozási célú támogatások államháztartáson belülről (4.1.+...+4.3.)	
4.1.	Felhalmozási célú önkormányzati támogatások	
4.2.	Visszatérítendő támogatások, kölcsönök visszatérülése AH-n belülről	
4.3.	Egyéb felhalmozási célú támogatások bevételei államháztartáson belülről	
4.4.	4.3.-ból EU-s támogatás	
5.	Felhalmozási bevételek (5.1.+...+5.3.)	
5.1.	Immateriális javak értékesítése	
5.2.	Ingatlanok értékesítése	
5.3.	Egyéb tárgyi eszközök értékesítése	
6.	Működési célú átvett pénzeszközök	
7.	Felhalmozási célú átvett pénzeszközök	2 490 000
8.	Költségvetési bevételek összesen (1.+...+7.)	5 277 600
9.	Finanszírozási bevételek (9.1.+...+9.3.)	176 079 955
9.1.	Költségvetési maradvány igénybevétele	211 401
9.2.	Vállalkozási maradvány igénybevétele	
9.3.	Irányító szervi (önkormányzat) támogatás (intézményfinanszírozás)	175 868 554
10.	BEVÉTELEK ÖSSZESEN: (8.+9.)	181 357 555
Kiadások		
1.	Működési költségvetés kiadásai (1.1.+...+1.5.)	178 072 037
1.1.	Személyi juttatások	126 351 662
1.2.	Munkaadókat terhelő járulékok és szociális hozzájárulási adó	16 656 086
1.3.	Dologi kiadások	35 064 289
1.4.	Ellátottak pénzbeli juttatásai	
1.5.	Egyéb működési célú kiadások	
2.	Felhalmozási költségvetés kiadásai (2.1.+...+2.3.)	3 285 518
2.1.	Beruházások	3 285 518
2.2.	Felújítások	
2.3.	Egyéb fejlesztési célú kiadások	
2.4.	2.3.-ból EU-s támogatásból megvalósuló programok, projektek kiadása	
3.	Finanszírozási kiadások	
4.	KIADÁSOK ÖSSZESEN: (1.+2.+3.)	181 357 555
Éves tervezett létszám előirányzat (fő)		21,00

*Az önkormányzat intézményeinek
2023. évi költségvetése*

Intézmények megnevezése (adatok: Ft-ban)	BEVÉTELEK			KIADÁSOK						
	Saját bevételek	Önkormányzati finanszírozás	Előirányzat összesen	Személyi juttatás	Személyi juttatás Járulékal	Dologi kiadások	Egyéb működési célú kiadások	Támogatás, pénzeszköz átadás	Felhalmozási kiadások	Előirányzat összesen
A	B	C=K-B	D=B+C	E	F	G	H	I	J	K=E+...+J
Tiszavasvári Polgármesteri Hivatal	79 992 066	574 542 792	654 534 858	239 342 186	36 964 717	372 747 043	1 174 050	0	4 306 862	654 534 858
Tiszavasvári Egyesített Óvodai Intézmény	30 405 608	443 636 887	474 042 495	289 181 464	39 554 943	144 561 420	0	0	744 668	474 042 495
Egyesített Közműv. Int. és Könyv.	18 745 844	149 714 284	168 460 128	75 013 416	10 682 369	76 405 999	757 918	0	5 600 426	168 460 128
Kornisné Liptay Elza Központ	577 415 502	935 206 497	1 512 621 999	818 143 119	106 020 280	451 429 543	56 797 238	0	80 231 819	1 512 621 999
Tiszavasvári Bölcsöde	5 489 001	175 868 554	181 357 555	126 351 662	16 656 086	35 064 289	0	0	3 285 518	181 357 555
Intézmények összesen:	712 048 021	2 278 969 014	2 991 017 035	1 548 031 847	209 878 395	1 080 208 294	58 729 206	0	94 169 293	2 991 017 035

Tiszavasvári Város Önkormányzata
2023. évi költségvetésében rendelkezésre álló tartalékok

Megnevezés	Előirányzat (adatok: Ft-ban)
Altalános tartalék:	737 859
Céltartalékok összesen:	99 209 141
Normatíva visszafizetés miatti tartalék	-
VKT bevétel terhére kiadási tartalék	1 000 000
Komplex felzárkóztató programok Tiszavasvári Külső-Szentmihály városrészen, TOP-5.2.1-15-SB1-2016-00011 maradvány	-
Víziközmű vagyonnal kapcsolatos záró pénzkészletek és éves tervezett változás	16 314 363
Bérlakás alszámla tartalék	25 966 731
Civil alap	1 786 780
Környezetvédelmi alap 37.556.267 Ft - tervezett kiadás: 18.415.000	19 141 267
Pályázati önerő: könyvtári: 400 eFt	-
Talajterhelési díj bevétele	4 500 000
Lakáseladás tervezett bevétele	22 500 000
Járóbeteg szakellátás eszközbeszerzés	8 000 000
Pénzforgalom nélküli kiadások összesen:	99 947 000

Tiszavasvári Város Önkormányzata
2023. ÉVI KÖLTSÉGVETÉSÉNEK ÖSSZEVONT MÉRLEGE

B E V É T E L E K (adatok: Ft-ban)

Sor-szám	Bevételi jogcím	2021. évi tény	2022. évi várható adat	2023. évi előirányzat
A	B	C	D	E
1.	Önkormányzat működési támogatásai (1.1.+...+1.6.)	1 521 550 457	1 797 356 954	2 041 620 366
1.1.	Helyi önkormányzatok működésének általános támogatása	296 190 577	301 236 891	445 216 727
1.2.	Önkormányzatok egyes köznevelési feladatainak támogatása	262 755 080	292 268 671	336 635 833
1.3.	Önkormányzatok szociális és gyermekjóléti feladatainak támogatása	828 956 137	1 069 330 764	1 166 031 052
1.3.1.	Települési önkormányzatok egyes szociális és gyermekjóléti feladatainak támogatása	640 407 443	763 537 895	806 137 581
1.3.2.	Települési önkormányzatok gyermekéktézeti feladatainak támogatása	188 548 694	305 792 869	359 893 471
1.4.	Önkormányzatok kulturális feladatainak támogatása	42 308 416	42 342 119	60 639 347
1.5.	Működési célú kvi támogatások és kiegészítő támogatások	89 874 183	83 810 113	32 995 731
1.6.	Elszámolásból származó bevételek	1 466 064	8 368 396	101 676
2.	Működési célú támogatások államháztartáson belülről (2.1.+...+2.5.)	349 477 031	459 913 341	576 559 510
2.1.	Elvonások és befizetések bevételei	14 122		
2.2.	Működési célú garancia- és kezességvállalásból megtérülések			
2.3.	Működési célú visszatérítendő támogatások, kölcsönök visszatérülése			
2.4.	Működési célú visszatérítendő támogatások, kölcsönök igénybevétele			
2.5.	Egyéb működési célú támogatások bevételei	349 462 909	459 913 341	576 559 510
2.5.-ből EU-s támogatás		100 718 749	79 675 558	112 671 054
3.	Felhalmozási célú támogatások államháztartáson belülről (3.1.+...+3.5.)	2 057 307 126	995 525 530	597 813 649
3.1.	Felhalmozási célú önkormányzati támogatások	1 315 000 000	8 384 460	
3.2.	Felhalmozási célú garancia- és kezességvállalásból megtérülések			
3.3.	Felhalmozási célú visszatérítendő támogatások, kölcsönök visszatérülése			
3.4.	Felhalmozási célú visszatérítendő támogatások, kölcsönök igénybevétele			
3.5.	Egyéb felhalmozási célú támogatások bevételei	742 307 126	987 141 070	597 813 649
3.5.-ből EU-s támogatás		71 627 578	880 796 853	553 308 768
4.	Közhatalmi bevételek (4.1.+4.2.+4.3.+4.4.)	368 475 819	474 772 264	749 195 000
4.1.	Helyi adók (4.1.1.+4.1.2.)	354 087 632	458 365 167	725 395 000
4.1.1.	- Vagyoni típusú adók	91 977 110	89 262 173	109 395 000
4.1.2.	- Értékesítési és forgalmi adók	262 110 522	369 102 994	616 000 000
4.2.	Jövedelemadó	0	813 471	
4.3.	Gépjárműadó	0	0	
4.4.	Egyéb áruhasználati és szolgáltatási adók	774 900	592 200	1 000 000
4.5.	Egyéb közhatalmi bevételek	13 613 287	15 001 426	22 800 000
5.	Működési bevételek (5.1.+...+ 5.11.)	289 873 617	338 206 507	537 046 472
5.1.	Készletértékesítés ellenértéke	1 619 390	1 089 764	
5.2.	Szolgáltatások ellenértéke	35 683 418	44 357 165	65 099 829
5.3.	Közvetített szolgáltatások értéke	27 216 666	36 080 974	79 141 025
5.4.	Tulajdonosi bevételek	6 598 332	8 517 471	3 700 000
5.5.	Ellátási díjak	170 792 469	194 620 247	266 344 271
5.6.	Kiszámlázott általános forgalmi adó	15 619 140	21 646 908	52 111 490
5.7.	Általános forgalmi adó visszatérítése	8 473 000	21 258 000	34 436 111
5.8.	Kamatbevételek és más nyereségjellegű bevételek	5 910	19 586	
5.9.	Egyéb pénzügyi műveletek bevételei			
5.10.	Biztosító által fizetett kártérítés	17 361 516	2 459 873	260 350
5.11.	Egyéb működési bevételek	6 503 776	8 156 519	35 953 396
6.	Felhalmozási bevételek (6.1.+...+6.5.)	24 015 126	16 538 892	60 500 000
6.1.	Immateriális javak értékesítése			
6.2.	Ingatlanok értékesítése	23 960 843	16 527 081	60 500 000
6.3.	Egyéb tárgyi eszközök értékesítése	54 283	11 811	
6.4.	Részeseadások értékesítése			
6.5.	Részeseadások megszüntetéséhez kapcsolódó bevételek	0	0	
7.	Működési célú átvett pénzeszközök (7.1.+...+ 7.3.)	14 672 429	4 094 166	3 089 760
7.1.	Működési célú garancia- és kezességvállalásból megtérülések ÁH-n kívülről	323 648	881 275	1 000 000
7.2.	Működési célú visszatérítendő támogatások, kölcsönök visszatér. ÁH-n kívülről	431 905	542 808	200 000
7.3.	Egyéb működési célú átvett pénzeszköz	13 916 876	2 670 083	1 889 760
7.3.-ből EU-s támogatás (közvetlen)				
8.	Felhalmozási célú átvett pénzeszközök (8.1.+8.2.+8.3.)	250 000	12 300 788	3 892 000
8.1.	Felhalmozási célú garancia- és kezességvállalásból megtérülések ÁH-n kívülről			
8.2.	Felhalmozási célú visszatérítendő támogatások, kölcsönök visszatér. ÁH-n kívülről			
8.3.	Egyéb felhalmozási célú átvett pénzeszköz	250 000	12 300 788	3 892 000
8.3.-ből EU-s támogatás (közvetlen)		0	0	
9.	KÖLTSÉGVETÉSI BEVÉTELEK ÖSSZESEN: (1+...+8)	4 625 621 605	4 098 708 442	4 569 716 757
10.	Hitel-, kölcsönfelvétel államháztartáson kívülről (10.1.+...+10.3.)	1 015 000 568	1 041 364 813	1 254 058 824
10.1.	Hosszú lejáratú hitelek, kölcsönök felvétele	11 502 781	0	154 058 824
10.2.	Likviditási célú hitelek, kölcsönök felvétele pénzügyi vállalkozástól	1 003 497 787	1 041 364 813	1 100 000 000
10.3.	Rövidlejáratú hitelek, kölcsönök felvétele			
11.	Belföldi értékpapírok bevételei (11.1.+...+ 11.4.)	0	0	0
11.1.	Forgatási célú belföldi értékpapírok beváltása, értékesítése			
11.2.	Forgatási célú belföldi értékpapírok kibocsátása			
11.3.	Befektetési célú belföldi értékpapírok beváltása, értékesítése			
11.4.	Befektetési célú belföldi értékpapírok kibocsátása			

12.	Maradvány igénybevétele (12.1. + 12.2.)	855 568 870	2 438 161 695	2 241 380 024
12.1.	Előző év költségvetési maradványának igénybevétele	855 568 870	2 438 161 695	2 241 380 024
12.2.	Előző év vállalkozási maradványának igénybevétele			
13.	Belföldi finanszírozás bevételei (13.1. + ... + 13.3.)	55 076 107	61 842 606	67 733 205
13.1.	Államháztartáson belüli megelőlegezések	55 076 107	61 842 606	67 733 205
13.2.	Államháztartáson belüli megelőlegezések törlesztése			
13.3.	Betétek megszüntetése			
14.	Külföldi finanszírozás bevételei (14.1.+... 14.4.)	0	0	
14.1.	Forgatási célú külföldi értékpapírok beváltása, értékesítése			
14.2.	Befektetési célú külföldi értékpapírok beváltása, értékesítése			
14.3.	Külföldi értékpapírok kibocsátása			
14.4.	Külföldi hitelek, kölcsönök felvétele			
15.	Váltokevételek			
16.	A dösszeghez nem kapcsolódó származékos ügyletek bevételei			
17.	FINANSZÍROZÁSI BEVETELEK ÖSSZESEN: (10. + ... + 16.)	1 925 645 545	3 541 369 114	3 563 172 053
18.	KÖLTSÉGVETÉSI ÉS FINANSZÍROZÁSI BEVETELEK ÖSSZESEN: (9+17)	6 551 267 150	7 640 077 556	8 132 888 810

KIADÁSOK

Sor-szám	Kiadási jogcímek	2021. évi tény	2022. évi várható adat	2023. évi előirányzat
A	B	C	D	E
1.	Működési költségvetés kiadásai (1.1+...+1.5+1.18.)	2 386 975 064	3 042 642 129	4 051 562 205
1.1.	Személyi juttatások	1 161 174 126	1 361 101 805	1 652 965 532
1.2.	Munkaadókat terhelő járulékok és szociális hozzájárulási adó	193 253 575	196 892 466	224 167 857
1.3.	Dologi kiadások	781 923 489	1 258 285 725	1 756 920 000
1.4.	Ellátottak pénzbeli juttatásai	37 424 380	37 877 423	37 424 380
1.5.	Egyéb működési célú kiadások	213 199 494	188 484 710	272 561 816
1.6.	- az 1.5-ből - Előző évi elszámolásból származó befizetések	17 102 997	5 936 986	7 333 196
1.7.	- Torvényi előíráson alapuló befizetések	24 566 831	5 091 319	19 789 124
1.8.	- Elvonások és befizetések			4 698 230
1.9.	- Garancia- és kezességvállalásból kifizetés ÁH-n belülre			
1.10.	- Visszatérítendő támogatások, kölcsönök nyújtása ÁH-n belülre			
1.11.	- Visszatérítendő támogatások, kölcsönök törlesztése ÁH-n belülre			
1.12.	- Egyéb működési célú támogatások ÁH-n belülre	574 972	683 837	5 586 307
1.13.	- Garancia és kezességvállalásból kifizetés ÁH-n kívülre			
1.14.	- Visszatérítendő támogatások, kölcsönök nyújtása ÁH-n kívülre			
1.15.	- Árkiegészítések, ártámogatások			
1.16.	- Kamattámogatások			
1.17.	- Egyéb működési célú támogatások államháztartáson kívülre	170 954 694	176 772 568	213 199 494
1.18.	Tartalékok			99 947 000
1.19.	- az 1.18-ból - Általános tartalék			737 859
1.20.	- Céltartalék			99 209 141
2.	Felhalmozási költségvetés kiadásai (2.1.+2.3.+2.5.)	564 129 676	1 236 899 398	2 897 565 313
2.1.	Beruházások	274 821 481	169 132 900	1 055 464 847
2.2.	2.1.-ből EU-s forrásból megvalósuló beruházás		89 812 446	486 336 477
2.3.	Felújítások	286 496 384	1 065 865 090	1 820 096 480
2.4.	2.3.-ból EU-s forrásból megvalósuló felújítás		171 245 198	1 198 101 586
2.5.	Egyéb felhalmozási kiadások	2 811 811	1 901 408	22 003 986
2.6.	2.5.-ből - Garancia- és kezességvállalásból kifizetés ÁH-n belülre			
2.7.	- Visszatérítendő támogatások, kölcsönök nyújtása ÁH-n belülre			
2.8.	- Visszatérítendő támogatások, kölcsönök törlesztése ÁH-n belülre			
2.9.	- Egyéb felhalmozási célú támogatások ÁH-n belülre		1 454 176	
2.10.	- Garancia- és kezességvállalásból kifizetés ÁH-n kívülre			
2.11.	- Visszatérítendő támogatások, kölcsönök nyújtása ÁH-n kívülre			
2.12.	- Lakástámogatás			
2.13.	- Egyéb felhalmozási célú támogatások államháztartáson kívülre	2 811 811	447 232	22 003 986
3.	KÖLTSÉGVETÉSI KIADÁSOK ÖSSZESEN (1+2)	2 951 104 740	4 279 541 527	6 949 127 518
4.	Hitel-, kölcsöntörlesztés államháztartáson kívülre (4.1. + ... + 4.3.)	1 028 491 534	1 064 093 109	1 121 918 686
4.1.	Hosszú lejáratú hitelek, kölcsönök törlesztése pénzügyi vállalkozásnak	24 993 747	22 728 296	21 918 686
4.2.	Likviditási célú hitelek, kölcsönök törlesztése pénzügyi vállalkozásnak	1 003 497 787	1 041 364 813	1 100 000 000
4.3.	Rövid lejáratú hitelek, kölcsönök törlesztése pénzügyi vállalkozásnak			
5.	Belföldi értékpapírok kiadásai (5.1. + ... + 5.6.)	0	0	0
5.1.	Forgatási célú belföldi értékpapírok vásárlása			
5.2.	Befektetési célú belföldi értékpapírok vásárlása			
5.3.	Kincstárjegyek beváltása			
5.4.	Éven belüli lejáratú belföldi értékpapírok beváltása			
5.5.	Belföldi kötvények beváltása			
5.6.	Éven túli lejáratú belföldi értékpapírok beváltása			
6.	Belföldi finanszírozás kiadásai (6.1. + ... + 6.4.)	48 966 750	55 076 107	61 842 606
6.1.	Államháztartáson belüli megelőlegezések folyósítása			
6.2.	Államháztartáson belüli megelőlegezések visszafizetése	48 966 750	55 076 107	61 842 606
6.3.	Pénzeszközök lekötött betétként elhelyezése			
6.4.	Pénzügyi lízing kiadásai			
7.	Külföldi finanszírozás kiadásai (7.1. + ... + 7.5.)	0	0	0
7.1.	Forgatási célú külföldi értékpapírok vásárlása			
7.2.	Befektetési célú külföldi értékpapírok vásárlása			
7.3.	Külföldi értékpapírok beváltása			
7.4.	Hitelek, kölcsönök törlesztése külföldi kormányoknak nem z. Szervezeteknek			
7.5.	Hitelek, kölcsönök törlesztése külföldi pénzügyminisztereknek			
8.	A dösszeghez nem kapcsolódó származékos ügyletek			
9.	Váltokevételek			
10.	FINANSZÍROZÁSI KIADÁSOK ÖSSZESEN: (4.+...+9.)	1 077 458 284	1 119 169 216	1 183 761 292
11.	KIADÁSOK ÖSSZESEN: (3.+10.)	4 028 563 024	5 398 710 743	8 132 888 810

Előirányzat-felhasználási terv 2023. évre

Sorszám	Megnevezés	Január	Február	Március	Április	Május	Június	Július	Augusztus	Szeptember	Október	November	December	Összesen
Bevételek (adatok: Ft-ban)														
2.	Önkormányzatok működési támogatásai	262 086 638	156 086 946	167 456 438	159 335 372	159 335 372	116 026 671	168 283 154	169 687 154	168 283 154	168 283 154	178 473 159	168 283 154	2 041 620 366
3.	Működési célú támogatások ÁH-on belül	20 452 228	19 372 228	29 141 004	36 071 317	26 174 598	76 160 929	30 796 261	75 596 720	29 716 261	30 796 262	80 795 929	61 485 773	576 559 510
4.	Felhalmozási célú támogatások ÁH-on belül			245 863	199 717 794	192 872 303	17 950 569	17 950 568			879 551		168 197 001	597 813 649
5.	Közhatalmi bevételek	2 000 000	2 000 000	235 000 000	2 000 000	53 195 000	51 000 000	10 000 000	12 000 000	300 000 000	2 000 000		80 000 000	749 195 000
6.	Működési bevételek	36 420 411	36 420 411	36 420 411	37 824 833	66 504 346	37 824 833	44 767 228	38 988 348	39 892 792	55 132 759	44 434 676	62 415 380	537 046 472
7.	Felhalmozási bevételek				22 500 000			4 000 000					34 000 000	60 500 000
8.	Működési célú átvett pénzeszközök	100 000	100 000	100 000	100 000	1 261 200	100 000	100 000	100 000	100 000	648 455	100 000	280 105	3 899 760
9.	Felhalmozási célú átvett pénzeszközök						402 000	3 490 000						3 892 000
10.	Finanszírozási bevételek	2 310 281 454	110 000 000	110 000 000	147 000 000	110 000 000	110 000 000	110 000 000	110 000 000	110 000 000	110 000 000	110 000 000	115 890 599	3 563 172 053
11.	Bevételek összesen:	2 631 340 731	323 979 585	578 363 716	664 549 338	609 342 819	409 063 024	386 299 211	409 862 222	647 992 207	367 740 181	413 803 764	690 552 012	8 132 888 810
Kiadások (adatok: Ft-ban)														
12.	Személy juttatások	116 242 369	130 332 353	130 332 353	130 332 353	134 339 930	134 339 930	145 952 093	145 163 492	139 638 961	144 038 961	139 638 961	162 613 776	1 652 965 532
13.	Munkaadókat terhelő járulékok és szociális hozzájárulási adó	16 397 158	18 384 692	18 384 692	18 384 692	18 868 030	18 868 030	19 410 255	19 142 902	19 307 542	20 202 387	18 970 387	17 847 090	224 167 857
14.	Dologi kiadások	128 433 965	131 206 236	131 206 236	131 206 236	138 330 412	138 330 412	138 417 894	131 971 071	162 049 990	167 954 952	155 987 482	201 825 114	1 756 920 000
15.	Ellátottak pénzbeli juttatásai	2 312 500	2 312 500	2 312 500	2 312 500	2 312 500	2 312 500	2 312 500	2 312 500	3 000 000	3 000 000	3 500 000	17 000 000	45 000 000
16.	Egyéb működési célú kiadások	13 026 090	13 026 090	13 057 816	41 968 401	13 626 090	13 626 090	19 698 112	31 811 862	25 746 135	25 746 135	25 746 135	35 494 860	272 561 816
17.	Bentlakások	39 072 670	56 031 000	112 926 459	6 915 150	72 564 519	3 163 999	130 000 000	65 627 200	80 451 837	488 712 013			1 055 464 847
18.	Felújítások	44 000 000	38 000 000	30 000 000	40 000 000	450 565 669	145 076 994	119 032 911	50 871 957		126 006 088	25 065 385	751 477 476	1 820 096 480
19.	Egyéb felhalmozási kiadások					4 606 442					397 544		17 000 000	22 003 586
20.	Tartalékok												59 947 000	99 947 000
21.	Finanszírozási kiadások	61 842 606	110 000 000	115 479 671		110 000 000	115 479 671	110 000 000	110 000 000	115 479 671	110 000 000	110 000 000	115 479 673	1 183 761 292
22.	Kiadások összesen:	382 254 688	443 261 871	479 845 938	420 235 182	985 575 532	574 948 777	627 376 284	494 437 783	595 222 299	662 973 267	559 360 187	1 907 397 002	8 132 888 810
23.	Egyenleg	2 249 086 043	-119 282 286	98 517 778	244 314 156	-376 232 713	-165 885 753	-241 077 073	-84 575 561	52 769 908	-295 233 086	-145 556 423	-1 216 844 990	

A 2022 és 2023. évi általános működés és ágazati feladatok támogatásának alakulása jogcímenként

Sorszám	Jogcímszám	Jogcím/Megnevezés	2022. évi támogatás összesen	2023. évi tervezett támogatás összesen
1.	1.1.1.1.	Önkormányzati Hivatal működésének támogatása	178 014 550 Ft	188 288 380 Ft
2.	1.1.1.2.	Településüzemeltetés - zöldterület-gazdálkodás támogatása	20 579 000 Ft	20 430 800 Ft
3.	1.1.1.3.	Településüzemeltetés - közvilágítás támogatása	36 414 600 Ft	36 414 600 Ft
4.	1.1.1.4.	Településüzemeltetés - köztemető támogatása	7 863 585 Ft	7 863 585 Ft
5.	1.1.1.5.	Településüzemeltetés - közutak támogatása	21 920 256 Ft	21 920 255 Ft
6.	1.1.1.6.	Egyéb önkormányzati feladatok támogatása	36 296 400 Ft	36 120 000 Ft
7.	1.1.1.7.	Lakott külterülettel kapcsolatos feladatok támogatása	148 500 Ft	130 050 Ft
8.	2.1.9.	A 10 000 lakos feletti önkormányzatok energiaáremelkedés miatti támogatása		134 049 057 Ft
9.	1.1.	A települési önkormányzatok működésének általános támogatása 1.1. = (1.+...+8.)	301 236 891 Ft	445 216 727 Ft
10.	1.2.1.1.	Óvodaműködtetési támogatás - óvoda napi nyitvatartási ideje eléri a nyolc órát	43 261 000 Ft	44 936 000 Ft
11.	1.2.2.1.	pedagógusok átlagbéralapú támogatása	152 258 370 Ft	180 638 832 Ft
12.	1.2.3.....1.	pedagógus II. kategóriába sorolt pedagógusok, pedagógus szakképzéssel rendelkező segítők kiegészítő támogatása	7 878 730 Ft	11 451 478 Ft
13.	1.2.3.....2.	mesterpedagógus, kutatótanár kategóriába sorolt pedagógusok kiegészítő támogatása	7 592 150 Ft	6 768 523 Ft
14.	1.2.5.1.1.	pedagógus szakképzéssel nem rendelkező segítők átlagbéralapú támogatása	81 438 000 Ft	92 841 000 Ft
15.	1.2.7.	Diabétesz ellátási pótlék	240 000 Ft	0 Ft
16.	1.2.	A települési önkormányzatok egyes köznevelési feladatainak támogatása 1.2. =	292 668 250 Ft	336 635 833 Ft
17.	1.3.1.	A települési önkormányzatok szociális és gyermekjóléti feladatainak egyéb támogatása	114 133 484 Ft	88 579 194 Ft
18.	1.3.2.1.	Család- és gyermekjóléti szolgálat	8 206 304 Ft	9 484 800 Ft
19.	1.3.2.2.	Család- és gyermekjóléti központ	30 032 614 Ft	36 023 860 Ft
20.	1.3.2.3.1.	Szociális étkeztetés - önálló feladatellátás	4 428 600 Ft	5 333 870 Ft
21.	1.3.2.4.1.	Szociális segítség	0 Ft	
22.	1.3.2.4.2.	Személyi gondozás - önálló feladatellátás	31 029 710 Ft	35 979 000 Ft
23.	1.3.2.5.	Palugondnoki vagy tanyagondnoki szolgáltatás összesen	5 142 300 Ft	5 612 200 Ft
24.	1.3.2.6.1.	Időskorúak nappali intézményi ellátása - önálló feladatellátás	4 747 710 Ft	5 735 340 Ft
25.	1.3.2.14.1.	Támogató szolgáltatás Alapítványok támogatása	3 000 000 Ft	3 000 000 Ft
26.	1.3.2.14.2.	Támogató szolgáltatás Teljesítmény-támogatás	25 023 500 Ft	38 624 020 Ft
27.	2.2.2.	Szociális ágazati összevont pótlék és egészségügyi kiegészítő pótlék	131 717 161 Ft	139 252 307 Ft
28.	2.2.3.	Óvodai és iskolai szociális segítő tevékenység támogatása	15 968 312 Ft	17 431 076 Ft
29.	1.3.2.+2.2	Egyes szociális és gyermekjóléti feladatok támogatása 1.3.2+2.2=(18.+...+28.)	259 296 211 Ft	296 476 473 Ft
30.	1.3.3.1.1.	Felsőfokú végzettségű kisgyermeknevelők, szaktanácsadók bértámogatása	43 834 900 Ft	64 637 329 Ft
31.	1.3.3.1.2.	Bölcsődei dajkák, középfokú végzettségű kisgyermeknevelők, szaktanácsadók bértámogatása	60 664 000 Ft	59 623 900 Ft
32.	1.3.3.2.	Bölcsődei üzemeltetési támogatás	9 030 000 Ft	22 018 000 Ft
33.	1.3.3.	Bölcsőde, mini bölcsőde támogatása	113 528 900 Ft	146 279 229 Ft
34.	1.3.4.1.	Bértámogatás	190 396 500 Ft	223 996 500 Ft
35.	1.3.4.2.	Intézményüzemeltetési támogatás	83 034 000 Ft	50 806 185 Ft
36.	1.3.4.	A települési önkormányzatok által biztosított egyes szociális szakosított ellátások, valamint a gyermekek átmeneti gondozásával kapcsolatos feladatok támogatása	273 430 500 Ft	274 802 685 Ft
37.	1.3	A települési önkormányzatok szociális és gyermekjóléti feladatainak támogatása 1.3.=(16.+29.+33.+36.)	760 389 095 Ft	806 137 581 Ft
38.	1.4.1.1.	Intézményi gyermekétkeztetés - bértámogatás	87 438 771 Ft	94 929 660 Ft
39.	1.4.1.2.	Intézményi gyermekétkeztetés - üzemeltetési támogatás	173 306 290 Ft	221 990 827 Ft
40.	1.4.2.	Szűnidei étkeztetés támogatása	45 158 877 Ft	42 972 984 Ft
41.	1.4.	A települési önkormányzatok gyermekétkeztetési feladatainak támogatása 1.4.=(38.+39.+40.)	305 903 938 Ft	359 893 471 Ft
42.	1.5.2.	Települési önkormányzatok nyilvános könyvtári és a közművelődési feladatainak támogatása	28 687 119 Ft	28 547 700 Ft
43.	2.3.2.	Települési önkormányzatok kulturális feladatainak kiegészítő támogatása		4 812 000 Ft
44.	2.3.2.3.	A települési önkormányzatok muzeális intézményi feladatainak támogatása	12 600 000 Ft	12 600 000 Ft
45.	2.3.2.4.	A települési önkormányzatok könyvtári célú érdekeltség-növelő támogatása	1 055 000 Ft	1 404 000 Ft
46.	2.3.3.	Települési önkormányzatok kulturális feladatainak bérjellegű támogatása	0 Ft	13 275 647 Ft
47.	1.5.	A települési önkormányzatok kulturális feladatainak támogatása 1.5.=(42.+43.+44.+45.+46.)	42 342 119 Ft	60 639 347 Ft
48.	42.5.5.	Önkormányzati szolidaritási hozzájárulás	-5 091 319 Ft	-19 789 124 Ft
49.		Összesen: 49.=(9.+16.+37.+41.+47.+48.)	1 697 448 974 Ft	1 988 733 835 Ft

K I M U T A T Á S
a 2023. évben céljelleggel juttatandó támogatásokról

Sorszám	Támogatott szervezet neve	Támogatás célja	Támogatás összege
1.	Szabadidős Programszervező Egyesület	működési célú támogatás	7 000 000 Ft
2.	Tiszavasvári Köztestületi Tűzoltóság	működési célú támogatás	3 000 000 Ft
3.	Tiszavasvári Városi Polgárörtség	működési célú támogatás	1 200 000 Ft
4.	Tiszavasvári Sportegyesület	működési célú támogatás	8 500 000 Ft
5.	Tiszavasvári Diáksport Egyesület	működési célú támogatás	400 000 Ft
6.	Tiszavasvári Városi Fúvószenekar	működési célú támogatás	1 200 000 Ft
7.	Tiszavasvári Olimpiai Baráti Kör Egyesület	működési célú támogatás	300 000 Ft
8.	"Gimnazistákért" Alapítvány	működési célú támogatás	150 000 Ft
9.	"Kicsi vagyok én..." Alapítvány a Bölcsődés Gyermekekért	működési célú támogatás	150 000 Ft
10.	Alkaloida Lombik Horgász Egyesület	működési célú támogatás	150 000 Ft
11.	Hankó László Zenei Alapítvány	felhalmozási célú támogatás	150 000 Ft
12.	Kabay János Alapítvány	működési célú támogatás	150 000 Ft
13.	Kör-karéj Búdszentmihályi Hagyományőrző Műhely	működési célú támogatás	150 000 Ft
14.	Lukács Ferenc Önkéntes Tűzoltó Egyesület	működési célú támogatás	150 000 Ft
15.	Magyar Madártani és Természetvédelmi Egyesület	működési célú támogatás	150 000 Ft
16.	Magyar Vöröskereszt Tiszavasvári Területi Szervezete	működési célú támogatás	150 000 Ft
17.	Magyar-Roma-Maxima Tiszavasvári Egyesület	működési célú támogatás	150 000 Ft
18.	Őszikék idősek és egyedülállók egyesülete:	működési célú támogatás	150 000 Ft
19.	Tiszavasvári Mazsorett Egyesület	működési célú támogatás	150 000 Ft
20.	Tiszavasvári Nagycsaládosok Egyesülete:	működési célú támogatás	150 000 Ft
21.	Tiszavasvári Sport Klub	működési célú támogatás	150 000 Ft
22.	Vasvári Pál Társaság:	működési célú támogatás	150 000 Ft
23.	Polgármesteri keret	működési célú támogatás	800 000 Ft
24.	Polgármesteri keret	felhalmozási célú támogatás	200 000 Ft
25.	Tiszavasvári SE TAO pályázat önerő	működési célú támogatás	2 090 159 Ft
26.	Tiszavasvári SE TAO pályázat önerő	felhalmozási célú támogatás	2 001 092 Ft
27.	Tíva-Szolg feladatellátási szerződés alapján támogatás	működési célú támogatás	136 000 000 Ft
28.	Tíva-Szolg köztetető üzemeltetési támogatás	működési célú támogatás	500 000 Ft
29.	Tíva-Szolg fizioterápiás szolgáltatás	működési célú támogatás	4 800 000 Ft
30.	Tíva-Szolg fizioterápiás szolgáltatás	felhalmozási célú támogatás	2 405 350 Ft
31.	Tíva-Szolg szociális otthon éllelmezés	működési célú támogatás	56 797 238 Ft
32.	Tíva-Szolg járóbeteg szolgáltatás	felhalmozási célú támogatás	17 000 000 Ft
33.	Esély és otthon mindettől lehetséges pályázat	működési célú támogatás	9 453 246 Ft
34.	2022. II. félévi Képviselői felajánlások	működési célú támogatás	502 650 Ft
35.	2023. I. félévi Képviselői felajánlások	működési célú támogatás	335 680 Ft
36.	2023. I. félévi Képviselői felajánlások	felhalmozási célú támogatás	247 544 Ft
37.	Tiszavasvári Sportegyesület támogatása bál bevételéből	működési célú támogatás	175 986 Ft
38.		Összesen: 38.=1.+...+37.	257 158 945 Ft

Az önkormányzat 2022. évi költségvetésének bevételi és kiadási előirányzatai feladatainak

Table with columns: Csoport neve, Feladat megnevezése, Működési költségvetés, Felhalmozási költségvetés, BEVÉTELEK (Állami hozzájárulások, Munkaadókat terhelő járulékok, ÁH-ból), KIADÁSOK (Működési, Felhalmozási, Intézményfenntartási, Helyi, Tartási, KIÉH), 2022. évi előirányzat. The table is divided into sections 1, 2, 3, 4, 5, 6, 7, 8, 9, 10, 11, 12, 13, 14, 15, 16, 17, 18, 19, 20, 21, 22, 23, 24, 25, 26, 27, 28, 29, 30, 31, 32, 33, 34, 35, 36, 37, 38, 39, 40, 41, 42, 43, 44, 45, 46, 47, 48, 49, 50, 51, 52, 53, 54, 55, 56, 57, 58, 59, 60, 61, 62, 63, 64, 65, 66, 67, 68, 69, 70, 71, 72, 73, 74, 75, 76, 77, 78, 79, 80, 81, 82, 83, 84, 85, 86, 87, 88, 89, 90, 91, 92, 93, 94, 95, 96, 97, 98, 99, 100.

Tárgy (2.np.):	Előterjesztés „Szabadidő hasznos eltöltésére alkalmas közösségi terek kialakítása, fejlesztése” című VP6-19.2.1.-87-4-17 kódszámú pályázat önerő biztosításáról
Előadó:	Szóke Zoltán polgármester
Témafelelős:	Arató Atilla köztisztviselő

Szóke Zoltán polgármester:

Az önerő összegét kell módosítani egy téves rögzítés miatt.

Mivel kérdés és hozzászólás a napirenddel kapcsolatban nem hangzott el, Szóke Zoltán polgármester a határozat-tervezetet szavazásra bocsátotta.

A döntéshozatalban részt vett 10 fő.

A Képviselő-testület 10 igen egyhangú szavazattal, ellenszavazat és tartózkodás nélkül az alábbi határozatot hozta:

**TISZAVASVÁRI VÁROS ÖNKORMÁNYZATA
KÉPVISELŐ TESTÜLETÉNEK
63/2024. (II.27) Kt. számú
határozata**

„Szabadidő hasznos eltöltésére alkalmas közösségi terek kialakítása, fejlesztése” című VP6-19.2.1.-87-4-17 kódszámú pályázat Önerő biztosítása

Tiszavasvári Város Önkormányzata Képviselő-testülete a 304/2023. (XI.30.) Kt. számú határozatát az alábbiak szerint módosítja és egészíti ki:

- I.** Kifejezi szándékát, hogy a **VP6-19.2.1.-87-4-17** kódszámú „Szabadidő hasznos eltöltésére alkalmas közösségi terek kialakítása, fejlesztése” című pályázatból a 4440 Tiszavasvári, Külterület 0358/177 hrsz.-on megvalósuló beruházás érdekében biztosítja az önerőt.
- II.** A beruházás forrásösszetételét az alábbiak szerint jóváhagyja:

A projekt összköltsége bruttó:	13.307.028,- Ft
Igényelt támogatás bruttó:	9.114.762,- Ft
Saját forrás, önerő) bruttó:	4.192.266,- Ft
- III.** Felkéri a Polgármestert, hogy a 2024. évi költségvetésben saját hatáskörben biztosítsa a pályázati önerőt támogatói okirat szerint 4.192.266,- Ft összegben.

Határidő: azonnal

Felelős: Szóke Zoltán polgármester

Tárgy (3.np.):	Előterjesztés pályázat benyújtásáról a TOP_Plusz-2.1.1-21 kódszámú pályázati felhívásra
Előadó:	Szőke Zoltán polgármester
Témafelelős:	Kovács Edina köztisztviselő

Kovács Edina témafelelős szóbeli tájékoztatása:

Röviden ismertette az előterjesztés tartalmát. Önálló támogatható tevékenységként „Helyi, térségi jelentőségű gyógyfürdők energetikai célú fejlesztése, korszerűsítésére” nyújtható be pályázat. Ezen belül több minden felsorolásra került a pályázati felhívásban, mint támogatható cél, és tevékenység. Ezeket figyelembe véve pályázatot kívánnak benyújtani a termálkútban lévő szivattyú cseréjére, a kútfej cseréjére, a termálvezeték részleges cseréjére, valamint a strand területén napelem és hőszivattyú telepítésére. A beruházás lehetővé teszi majd, hogy a több évtizede kialakított termálkút és minősített gyógyvizet még sokáig élvezhessék a városban, és ne kelljen attól aggódni, hogy bármikor eltörhet a vezeték, vagy a szivattyú tönkre megy. A jelenlegi hőveszteséget is minimalizálni tudják majd ezzel a csővezetékkel. A pályázati tervdokumentációja még folyamatban van. A teljes összköltsége nettó 500.000.000,- Ft, az egyéb felmerülő költségeket, mint a projekt-előkészítést, tervezést, kötelezően előírt nyilvánosságot, projektmenedzsmentet, közbeszerzést, kivitelezést, műszaki ellenőrzést. A pályázat megvalósítási időszaka a projekt kezdésétől számított 36 hónap. A záró kifizetési kérelem benyújtásának határideje a projekt fizikai befejezését követő 60 nap, de legkésőbb 2029. június 29., valamint a támogatás intenzitása 100%-os. A pályázatot 2024. március 4. napjáig van lehetőség benyújtani az EPTK rendszerben.

Balácsi Csilla képviselő:

Megkérdezte, hogy a tervezési szakaszban esetleg nem tudják azt figyelembe venni, hogyha ezeket a korszerűsítéseket megcsinálják, kicserélik a vezetékét és szigetelést kap, akkor egy magasabb hőtartalmú gyógyvíz fog a strand területére beérkezni, így több hidegvíz kell majd hozzá adni, és nem olyan hatékony gyógyvizet fognak kapni. Tehát a gyógyvíz minőségét hogyan tudnák megőrizni.

Szőke Zoltán polgármester:

A határozat 5. pontja lehetőséget biztosít erre, azaz felhatalmazza a polgármestert, hogy a műszaki tartalmat és a költségeket saját hatáskörben eljárva változtathassa, a fő cél megtartásával. Jelenleg a tervezési szakaszban vannak, tehát a tervezővel egyeztetnek majd.

Mivel kérdés és hozzászólás a napirenddel kapcsolatban nem hangzott el, Szőke Zoltán polgármester a határozat-tervezetet szavazásra bocsátotta.

A döntéshozatalban részt vett 10 fő.

A Képviselő-testület 10 igen egyhangú szavazattal, ellenszavazat és tartózkodás nélkül az alábbi határozatot hozta:

TISZAVASVÁRI VÁROS ÖNKORMÁNYZATA
KÉPVISELŐ TESTÜLETE
64/2024. (II.27.) Kt. számú
határozata

Pályázat benyújtása a TOP_Plusz-2.1.1-21 kódszámú
pályázati felhívásra

Tiszavasvári Város Önkormányzata Képviselő-testülete

1. Kifejezi szándékát, hogy a **TOP_Plusz-2.1.1-21 kódszámú „Önkormányzati épületek energetikai korszerűsítése”** című pályázati kiírására pályázatot nyújt be.
2. Elfogadja és támogatja a pályázat benyújtását az alábbi műszaki tartalommal:
 - termálkútban lévő szivattyú cseréje (0289/2 hrsz),
 - termálkút kútfejének cseréje (0289/2 hrsz),
 - termálvezeték részleges cseréje (0289/20, 0289/19, 1870, 0356, 0357, 0358/177, 6662,6661/2, 6661/1, 6659, 6660, 5703/18,5702/7, 5702/6, 5702/5, 5702/14 hrsz),
 - a strand területén napelem és hőszivattyú telepítése (5702/13 hrsz).
3. A tervezett beruházás összköltségét maximum n. 500.000.000,- Ft értékben jóváhagyja.
4. Felkéri a polgármestert a pályázat benyújtásához szükséges végső intézkedések megtételére: szerződéskötés, pályázat benyújtása az EPTK rendszeren, valamint elektronikus nyilatkozattétel megküldése a Magyar Államkincstár területileg illetékes szerve részére.
5. Felhatalmazza a polgármestert, hogy a műszaki tartalmat és a költségeket saját hatáskörben eljárva változtathassa, a fő cél megtartásával, a pályázati felhívásnak megfeleléség érdekében hatósággal történő egyeztetések iránymutatások alapján, mely változásról a következő testületi ülésen köteles beszámolni a testületnek.

Határidő: azonnal

Felelős: Szőke Zoltán polgármester

Tárgy (4.np.):	Előterjesztés a Tiszavasvári, Vasvári P. u. 6. sz. alatti társasház II. lépcsőházában a lépcsőházi nyílászáróknak a cseréjéről
Előadó:	Szőke Zoltán polgármester
Témafelelős:	Tőkés Lóránt köztisztviselő

Szőke Zoltán polgármester:

Beérkeztek az árajánlatok a nyílászárók cseréjével kapcsolatosan, amelyet majd saját erőből valósít meg az Önkormányzat.

Mivel kérdés és hozzászólás a napirenddel kapcsolatban nem hangzott el, Szőke Zoltán polgármester a határozat-tervezetet szavazásra bocsátotta.

A döntéshozatalban részt vett 10 fő.

A Képviselő-testület 10 igen egyhangú szavazattal, ellenszavazat és tartózkodás nélkül az alábbi határozatot hozta:

**TISZAVASVÁRI VÁROS ÖNKORMÁNYZATA
KÉPVISELŐ-TESTÜLETE
65/2024. (II.27.) Kt. számú
határozata**

A Tiszavasvári, Vasvári Pál u. 6. sz. alatti társasház II. lépcsőházában a lépcsőházi nyílászáróknak a cseréjéről

Tiszavasvári Város Önkormányzata Képviselő-testülete a Magyarország helyi önkormányzatairól szóló 2011. évi CLXXXIX. törvény 107.§-ban hatáskörében eljárva az alábbi határozatot hozza:

1.Mint a 4440 Tiszavasvári, Vasvári Pál utca 6. szám alatti Társasház többségi tulajdoni hányaddal rendelkező tulajdonosa dönt arról, hogy a Tiszavasvári, **Vasvári Pál utca 6.** szám alatti társasház **II. lépcsőházában a lépcsőházi nyílászárók cseréjének az** elvégzésével a 4034 Debrecen, Létai út 44. székhelyű **Simon László és Fiai Kft.-t bízza meg**, a Kft. által benyújtott és jelen határozat mellékletét képező árajánlatban foglaltak szerint 1.977.480. Ft+ÁFA, azaz bruttó 2.511.399. Ft **összegben.**

Határidő: azonnal
polgármester

Felelős: Szőke Zoltán

2.Megállapítja, hogy – Társasház szervezeti és működési szabályzatában foglaltak szerint a Tiszavasvári, Vasvári Pál utca 6. szám alatti társasház II. lépcsőházban a nyílászárók cseréjének a költsége a tulajdonostársakat tulajdoni hányaduk mértékéig terheli az alábbiak szerint:

lakás címe, helyrajzi száma	tulajdonos	közös tulajdonban lévő részekből tulajdoni hányad	a nyílászárók cseréjének a költségéből tulajdoni hányad szerint fizetendő bruttó összeg
Vasvári Pál u. 6. I. Lph. III/9. 1679/2/A/26 hrsz.	Rácz Zoltán	400/10000	100.456 Ft
Vasvári Pál u. 6. I. Lph. IV/10. 1679/2/A/30 hrsz.	Maczkó Zoltán	369/10000	92.671 Ft
Vasvári Pál u. 6. II. Lph. I/2. 1679/2/A/16 hrsz.	Pucskó Katalin	274/10000	68.812 Ft
Vasvári Pál u. 6. II. Lph. I/3. 1679/2/A/17 hrsz.	Pálóczi László	400/10000	100.456 Ft
Vasvári Pál u. 6. II. Lph. II/4. 1679/2/A/21 hrsz.	Borai Ibolya	369/10000	92.671 Ft
Vasvári Pál u. 6. II. Lph. II/5. 1679/2/A/22 hrsz.	Maczkó Gábor	274/10000	68.812 Ft

Határidő: azonnal
polgármester

Felelős: Szőke Zoltán

3.Felkéri a polgármestert, hogy kezdeményezze a Társasház közgyűlésének összehívását és az 1. pontban megfogalmazott döntést a 2. pontban meghatározott tulajdoni hányadok szerint fizetendő összegekkel terjessze a Társasház közgyűlése, mint legfőbb döntéshozó szerv elé.

Határidő: azonnal
polgármester

Felelős: Szőke Zoltán

4. A Képviselő-testület a fenti tulajdonostársak részére a nyílászáró cseréjének a költségéből tulajdoni hányad szerint fizetendő összeg megfizetésére **max. 12 havi részletfizetési lehetőséget** biztosít.

5. Felkéri a polgármestert, hogy a Testület döntéséről tájékoztassa a **Simon László és Fiai Kft.** ügyvezetőjét, azzal, hogy a lépcsőházi nyílászárók megrendeléséhez előzetesen a Társasház közgyűlésének döntését is be kell szerezni.

6. Felhatalmazza a Polgármestert, hogy

6.1. a II. lépcsőházban a lépcsőházi nyílászárók cseréjének a költségére vonatkozóan a költségvetési előirányzat biztosítására tegye meg a szükséges intézkedést.

6.2. az **Simon László és Fiai Kft** -vel a vállalkozási szerződést az árajánlatban foglaltak figyelembe vételével kösse meg.

Határidő: azonnal, illetve esedékességkor

Felelős: Szőke Zoltán polgármester

7. Felhatalmazza a Polgármestert, hogy a 2. pontban feltüntetett tulajdonostársakkal a közgyűlési döntést követően folytasson egyeztetést a 2. pontban meghatározott összeg megfizetésének módjáról és az egyeztetést követően kösse meg az érintettekkel a megfizetésre vonatkozó megállapodást.

Határidő: azonnal, illetve esedékességkor

Felelős: Szőke Zoltán polgármester



Munka száma: 7452-1

Név: Tőkés Lóránt

Cím: Tiszavasvári

Telefonszám:

Email cím:

Lapszám: 1 / 2

ÁRAJÁNLAT
(száma: 7452-1)

Készítette: Simon László
Telefonszám: 06 70 320 3526
Debrecen, 2024. 01. 29.

Tisztelt Tőkés Lóránt!

Köszönettel vettük megkeresését és bizalmát termékeink iránt!

A nyílászárókra vonatkozó bővebb műszaki tartalom az ajánlatban szereplő tételek mellett részletesen megtalálható.

Az Ön által megadott paraméterek alapján az alábbi árajánlatot adjuk:

MŰSZAKI TARTALOM :

Profil:

6 légkamrás DECCO 70 ablakok, erkélyajtók, bejárati ajtók RAL 9003

Az UV satbil PVC profilból készült profilsalád jellemzője a komplett rendszerelemekkel és kiegészítőkkal elérhető nagyfokú alakíthatóság illetve a gyártástechnológia által elérhető nagy méretpontosság, és hosszútávú megbízható működés.

Az alaktartósságot és a megfelelő teherbírást a tok és szárnyprofilban horganyzott idomacél profilok garantálják.

Vasalat:

ARX, Siegenia vasalat csomag feszítésvédelemmel, résszellőzővel, hibásműködés-gátlóval, a bejárati ajtók Siegenia görgős zárrakkal, igény szerint több cilinderrel, a tolóajtók A illetve C sémás vasalattal, átmenőkilincscsel igény szerint.

Kilincs:

Bejárati ajtók Roto vagy azzal egyenértékű kilincscsel szereltek.

Szín:

Fehér, ha ettől eltérő, akkor az egyes pozíciók leírásánál található a tervezett szín

Méret:

Tényleges méret, minden pozíciónál külön jelezve

Garancia:

Nyílászáróinkra 2 év jótállást és 5év szavatosságot vállalunk.

A kiadott ajánlat érvényessége 15 nap!

F1 / 1 Db

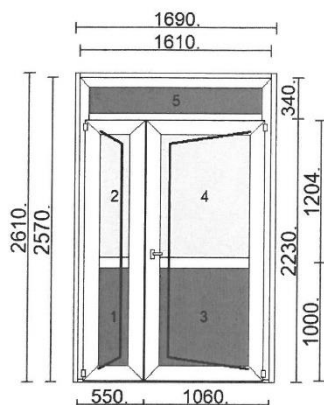

Profil: Decco, 70mm
 Szín (kívül/belül): Fehér
 Vasalat: Siegenia, Fehér
 - 4 gombaf. kilincs műk. normál ajtózárr
 Üveg:
 1. 24mm Stadúr panel fehér
 Látható üvegméret: 247 x 833 mm
 2. 24mm 4-16Ar-4 Low-E Ug=1.0 W/m2kfloat
 Látható üvegméret: 247 x 1037 mm
 3. 24mm Stadúr panel fehér
 Látható üvegméret: 757 x 833 mm
 4. 24mm 4-16Ar-4 Low-E Ug=1.0 W/m2kfloat
 Látható üvegméret: 757 x 1037 mm
 5. 24mm Stadúr panel fehér
 Látható üvegméret: 1454 x 220 mm

Szerkezet: 261.037 HUF
 Csatoló profilok: 12.586 HUF
 Ajtócsukó(1.Db) 22.000 HUF
 Elektromos zár(1.Db) 18.000 HUF

Átjárható méret(ek):
 1454 x 2168 mm

Ajtótok szürke gumival
 Kifele nyíló ajtószárny 125mm
 20mm-es aluküszöb
 1x1610 mm Toldó 40mm
 2x2610 mm Toldó 40mm
 Sarokmerezítéssel

Nézetirány: Külső
 Nyitásirány: Külső

Fix+2 szárnyú nyíló jobb kifele

Felület 4.14 m²

Egységár
 Összesen 313.623 HUF

Összdarabszám 1 Db
 Összfelület 4.14 m²

Összesen Szerkezet: 261.037 HUF
 Összesen Kellékek 40.000 HUF
 Összesen Csatoló profilok 12.586 HUF
 Beépítési,bontás díj (6. m²) 72.000 HUF
 Bontott termék elszállítása (1. Db) 20.000 HUF
 Műanyag szegőlécz+munkadíj (14. m) 20.300 HUF
 Projekt összértéke 425.923 HUF
 ÁFA értéke 27% 114.999 HUF
 Összesen 540.922 HUF

A NYÍLÁSZÁRÓK ESETLEGES KIEGÉSZÍTŐ TERMÉKEIT ÉS A SZOLGÁLTATÁSOKAT A MELLÉKLET TARTALMAZZA !

Felhívjuk szíves figyelmét, hogy megrendelése az 50 százalék előleg befizetésével válik érvényessé, a fennmaradó rész pedig kiszállításkor, átvételkor esedékes.

KH Bank Zrt: 10403428-50526584-50861007
 IBAN: HU32 10403428-50526584-50861007
 SWIFT: OKHBHUHB

A gyártás átfutási ideje a megrendeléstől számított 2-3 hét (fehér) és 4-5 hét (fóliázott szerkezet esetében).

Az alábbi szolgáltatásainkat ajánljuk figyelmébe külön térítés ellenében:

- kiszállítás
- beépítés, bontás-beépítés
- helyreállítás (festés nélküli káva javítás gipszkartonnal)
- takarólecezés
- párkány, könyöklő értékesítés felszerelés
- árnyékolástechnikai rendszerek, rovarhálók értékesítése, felszerelése
- garázs kapuk értékesítése, beszerelése.

Régi nyílászárók kibontásakor rajtunk kívül álló okokból keletkező hibákért felelősséget vállalni nem tudunk.

A kibontott régi nyílászárók elszállítását nem vállaljuk.

Az esetleges változások ügyében és további információkkal szívesen állunk rendelkezésére.

A vég számla kiegyenlítéséig a nyílászárók a Simon László és Fiai Kft tulajdonát képezik.

Munka száma: 7453-1

Lapszám: 1 / 5

Név: Tőkés Lóránt

Cím: Tiszavasvári

Telefonszám:

Email cím:

ÁRAJÁNLAT (száma: 7453-1)

Készítette: Simon László
Telefonszám: 06 70 320 3526
Debrecen, 2024. 01. 29.

Tisztelt Tőkés Lóránt!

Köszönettel vettük megkeresését és bizalmát termékeink iránt!

A nyílászárókra vonatkozó bővebb műszaki tartalom az ajánlatban szereplő tételek mellett részletesen megtalálható.

Az Ön által megadott paraméterek alapján az alábbi árajánlatot adjuk:

MŰSZAKI TARTALOM :

Profil:

6 légkamrás DECCO 70 ablakok, erkélyajtók, bejárati ajtók.RAL 9003

Az UV satbil PVC profilból készült profilsalád jellemzője a komplett rendszerelemekkel és kiegészítőkkal elérhető nagyfokú alakíthatóság illetve a gyártástechnológia által elérhető nagy méretpontosság, és hosszútávú megbízható működés.

Az alaktartósságot és a megfelelő teherbírást a tok és szárnyprofilban horganyzott idomacél profilok garantálják.

Vasalat:

ARX,Siegenia vasalat csomag feszítésvédelemmel, résszellőzővel, hibásműködés-gátlóval, a bejárati ajtók Siegenia görgős záarakkal, igény szerint több cilinderrel, a tolóajtók A illetve C sémás vasalattal, átmenőkilincscsel igény szerint.

Kilincs:

Bejárati ajtók Roto vagy azzal egyenértékű kilincscsel szereltek.

Szín:

Fehér, ha ettől eltérő, akkor az egyes pozíciók leírásánál található a tervezett szín

Méret:

Tényleges méret, minden pozíciónál külön jelezve

Garancia:

Nyílászáróinkra 2 év jótállást és 5év szavatosságot vállalunk.

A kiadott ajánlat érvényessége 15 nap!

F1 / 1 Db

Profil: Decco, 70mm
Szín (kívül/belül): Fehér

Szerkezet: 264.068 HUF
Csatoló profilok: 17.733 HUF

Üveg:

1. 24mm Stadúr panel fehér
Látható üvegméret: 1569 x 1590 mm
101. 24mm 4-16Ar-4 Low-E Ug=1.0 W/m²kfloat
Látható üvegméret: 1553 x 1418 mm
102. 24mm 4-16Ar-4 Low-E Ug=1.0 W/m²kfloat
Látható üvegméret: 1569 x 530 mm
103. 24mm Stadúr panel fehér
Látható üvegméret: 1569 x 294 mm
201. 24mm Stadúr panel fehér
Látható üvegméret: 1569 x 1590 mm
301. 24mm 4-16Ar-4 Low-E Ug=1.0 W/m²kfloat
Látható üvegméret: 1553 x 1418 mm
302. 24mm 4-16Ar-4 Low-E Ug=1.0 W/m²kfloat
Látható üvegméret: 1569 x 530 mm
303. 24mm Stadúr panel fehér
Látható üvegméret: 1569 x 294 mm

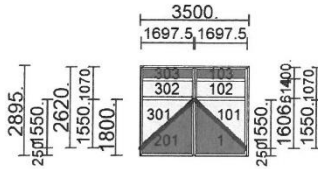

Átjárható méret(ek):

Ablaktok-recyklat, szürke gumival
8x2298 mm Rejtett soroló
1x1070 mm Statikai soroló kicsi
2x2870 mm Toldó 40mm
1x3500 mm Statikai soroló kicsi

Nézetirány: Belső

8xFix

Felület 9.74 m²

Egységár 281.801 HUF
Összesen 281.801 HUF

F2 / 1 Db

Profil: Decco, 70mm
 Szín (kívül/belül): Fehér
 Vasalat: Siegenia, Fehér
 - Standard

Szerkezet: 229.783 HUF
 Csatoló profilok: 16.729 HUF

Üveg:

1. 24mm 4-16Ar-4 Low-E Ug=1.0 W/m²kfloat
Látható üvegméret: 544 x 794 mm
2. 24mm 4-16Ar-4 Low-E Ug=1.0 W/m²kfloat
Látható üvegméret: 941 x 794 mm
3. 24mm 4-16Ar-4 Low-E Ug=1.0 W/m²kfloat
Látható üvegméret: 544 x 1446 mm
4. 24mm 4-16Ar-4 Low-E Ug=1.0 W/m²kfloat
Látható üvegméret: 841 x 1346 mm
5. 24mm Stadúr panel fehér
Látható üvegméret: 544 x 294 mm
6. 24mm Stadúr panel fehér
Látható üvegméret: 941 x 294 mm
101. 24mm 4-16Ar-4 Low-E Ug=1.0 W/m²kfloat
Látható üvegméret: 941 x 794 mm
102. 24mm 4-16Ar-4 Low-E Ug=1.0 W/m²kfloat
Látható üvegméret: 544 x 794 mm
103. 24mm 4-16Ar-4 Low-E Ug=1.0 W/m²kfloat
Látható üvegméret: 841 x 1346 mm
104. 24mm 4-16Ar-4 Low-E Ug=1.0 W/m²kfloat
Látható üvegméret: 544 x 1446 mm
105. 24mm Stadúr panel fehér
Látható üvegméret: 941 x 294 mm
106. 24mm Stadúr panel fehér
Látható üvegméret: 544 x 294 mm

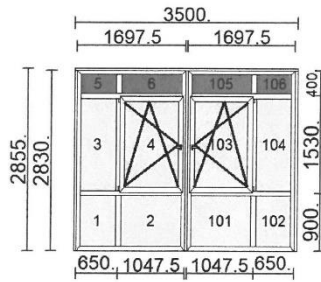

Átjárható méret(ek):

- 941 x 1446 mm
 941 x 1446 mm

Ablaktok-recyklat,szürke gumival

Ablakszárny

1x2830 mm Statikai soroló kicsi

2x2830 mm Toldó 40mm

1x3500 mm Statikai soroló kicsi

Nézetirány: Belső

Nyitásirány: Belső

10xFix+Bukónyíló bal befele+Bukónyíló jobb befele

Felület 9.61 m²

Egységár 246.512 HUF
 Összesen 246.512 HUF

F5 / 1 Db

Profil: Decco, 70mm
 Szín (kívül/belül): Fehér
 Vasalat: Siegenia, Fehér
 - Standard

Szerkezet: 341.234 HUF
 Csatoló profilok: 20.010 HUF

Üveg:

1. 24mm 4-16Ar-4 Low-E Ug=1.0 W/m²kfloat
Látható üvegméret: 941 x 794 mm
2. 24mm 4-16Ar-4 Low-E Ug=1.0 W/m²kfloat
Látható üvegméret: 941 x 794 mm
3. 24mm 4-16Ar-4 Low-E Ug=1.0 W/m²kfloat
Látható üvegméret: 544 x 794 mm
4. 24mm 4-16Ar-4 Low-E Ug=1.0 W/m²kfloat
Látható üvegméret: 544 x 778 mm
101. 24mm 4-16Ar-4 Low-E Ug=1.0 W/m²kfloat
Látható üvegméret: 543 x 793 mm
102. 24mm 4-16Ar-4 Low-E Ug=1.0 W/m²kfloat
Látható üvegméret: 543 x 778 mm
103. 24mm 4-16Ar-4 Low-E Ug=1.0 W/m²kfloat
Látható üvegméret: 941 x 794 mm
104. 24mm 4-16Ar-4 Low-E Ug=1.0 W/m²kfloat
Látható üvegméret: 941 x 794 mm
201. 24mm 4-16Ar-4 Low-E Ug=1.0 W/m²kfloat
Látható üvegméret: 941 x 794 mm
202. 24mm 4-16Ar-4 Low-E Ug=1.0 W/m²kfloat
Látható üvegméret: 841 x 1109 mm
203. 24mm 4-16Ar-4 Low-E Ug=1.0 W/m²kfloat
Látható üvegméret: 544 x 794 mm
204. 24mm 4-16Ar-4 Low-E Ug=1.0 W/m²kfloat
Látható üvegméret: 544 x 1209 mm
301. 24mm 4-16Ar-4 Low-E Ug=1.0 W/m²kfloat
Látható üvegméret: 544 x 794 mm
302. 24mm 4-16Ar-4 Low-E Ug=1.0 W/m²kfloat
Látható üvegméret: 544 x 1209 mm
303. 24mm 4-16Ar-4 Low-E Ug=1.0 W/m²kfloat
Látható üvegméret: 941 x 794 mm
304. 24mm 4-16Ar-4 Low-E Ug=1.0 W/m²kfloat
Látható üvegméret: 841 x 1109 mm

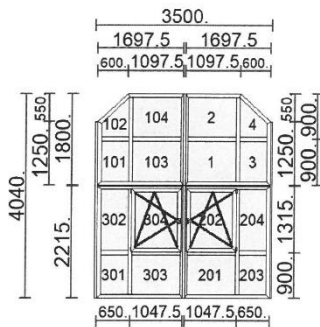

Átjárható méret(ek):

- 941 x 1209 mm
 941 x 1209 mm

Ablaktok-recyklat,szürke gumival
 Ablakszárny
 1x1800 mm Statikai soroló kicsi
 2x1697 mm Statikai soroló kicsi
 2x3490 mm Toldó 40mm
 1x2240 mm Statikai soroló kicsi

Nézetirány: Belső
 Nyitásirány: Belső

14xFix+Bukónyíló jobb befelé+Bukónyíló bal befelé

Felület 13.30 m²

Egységár
 Összesen 361.244 HUF
 Összesen 361.244 HUF

Összdarabszám 3 Db
 Összfelület 32.65 m²

Összesen Szerkezet: 835.085 HUF
 Összesen Csatoló profilok 54.472 HUF
 Beépítési,bontás díj (39. m²) 468.000 HUF
 Műanyag szegőléc 70mm-es (80. m) 124.000 HUF
 Bontott termék elszállítása (1. Db) 70.000 HUF
 Projekt összértéke 1.551.557 HUF
 ÁFA értéke 27% 418.920 HUF
 Összesen 1.970.477 HUF

A NYÍLÁSZÁRÓK ESETLEGES KIEGÉSZÍTŐ TERMÉKEIT ÉS A SZOLGÁLTATÁSOKAT A MELLÉKLET TARTALMAZZA !

Felhívjuk szíves figyelmét, hogy megrendelése az 50 százalék előleg befizetésével válik érvényessé, a fennmaradó rész pedig kiszállításkor, átvételkor esedékes.

KH Bank Zrt: 10403428-50526584-50861007
IBAN: HU32 10403428-50526584-50861007
SWIFT: OKHBHUHB

A gyártás átfutási ideje a megrendeléstől számított 2-3 hét (fehér) és 4-5 hét (fóliázott szerkezet esetében).

Az alábbi szolgáltatásainkat ajánljuk figyelmébe külön térítés ellenében:

-
- kiszállítás
 - beépítés, bontás-beépítés
 - helyreállítás (festés nélküli káva javítás gipszkartonnal)
 - takarólécezés
 - párkány, könyöklő értékesítés felszerelés
 - árnyékolástechnikai rendszerek, rovarhálók értékesítése, felszerelése
 - garázkapuk értékesítése, beszerelése.

Régi nyílászárók kibontásakor rajtunk kívül álló okokból keletkező hibákért felelősséget vállalni nem tudunk.

A kibontott régi nyílászárók elszállítását nem vállaljuk.

Az esetleges változások ügyében és további információkkal szívesen állunk rendelkezésére.

A végszámla kiegyenlítéséig a nyílászárók a Simon László és Fiai Kft tulajdonát képezik.

Tárgy (5.np.):	Előterjesztés a Tiszavasvári, Vasvári P. u. 6. sz. alatti társasház II. lépcsőház 3/7.; 3/8.; 3/9. lakások nyílászáróinak a karbantartása, valamint cseréjéről
Előadó:	Szőke Zoltán polgármester
Témafelelős:	Tőkés Lóránt köztisztviselő

Mivel kérdés és hozzászólás a napirenddel kapcsolatban nem hangzott el, Szőke Zoltán polgármester a határozat-tervezetet szavazásra bocsátotta.

A döntéshozatalban részt vett 10 fő.

A Képviselő-testület 10 igen egyhangú szavazattal, ellenszavazat és tartózkodás nélkül az alábbi határozatot hozta:

**TISZAVASVÁRI VÁROS ÖNKORMÁNYZATA
KÉPVISELŐ-TESTÜLETE
66/2024. (II.27.) Kt. számú
határozata**

A Tiszavasvári, Vasvári Pál u. 6. sz. alatti társasház II. lépcsőház 3/7.; 3/8.; 3/9. lakások nyílászáróinak a karbantartásáról, valamint cseréjéről

Tiszavasvári Város Önkormányzata Képviselő-testülete a Magyarország helyi önkormányzatairól szóló 2011. évi CLXXXIX. törvény 107.§-ban hatáskörében eljárva az alábbi határozatot hozza:

1. Dönt arról, hogy a Tiszavasvári, Vasvári Pál u. 6. sz. alatti társasház II. lépcsőház 3/7. és 3/8. lakások **nyílászárói cseréjének**, valamint **II. lépcsőház 3/9. lakás nyílászárói karbantartásának az elvégzésével Simon László és Fiai Kft.-t bízza meg**, a határozat mellékletét képező árajánlatban foglaltak szerint 1.451.594. Ft+ÁFA, azaz bruttó 1.843.525. Ft **összegben**.
2. Felkéri a polgármestert, hogy a Testület döntéséről tájékoztassa a **Simon László és Fiai Kft.** ügyvezetőjét.
3. Megbízta a polgármestert, hogy a **Simon László és Fiai Kft** -vel a vállalkozási szerződést az árajánlata alapján kösse meg.

Határidő: azonnal, illetve esedékességkor

Felelős: Szőke Zoltán polgármester



Munka száma: 7454-2

Név: Tőkés Lóránt

Cím: Tiszavasvári

Telefonszám:

Email cím:

Lapszám: 1 / 4

ÁRAJÁNLAT
(száma: 7454-2)

Készítette: Simon László
Telefonszám: 06 70 320 3526
Debrecen, 2024. 01. 29.

Tisztelt Tőkés Lóránt!

Köszönettel vettük megkeresését és bizalmát termékeink iránt!

A nyílászárókra vonatkozó bővebb műszaki tartalom az ajánlatban szereplő tételek mellett részletesen megtalálható.

Az Ön által megadott paraméterek alapján az alábbi árajánlatot adjuk:

MŰSZAKI TARTALOM :

Profil:

6 légkamrás DECCO 70 ablakok, erkélyajtók, bejárati ajtók.RAL 9003

Az UV satbil PVC profilból készült profilsalád jellemzője a komplett rendszerelemekkel és kiegészítőkkal elérhető nagyfokú alakíthatóság illetve a gyártástechnológia által elérhető nagy méretpontosság, és hosszútávú megbízható működés. Az alaktartósságot és a megfelelő teherbírást a tok és szárnyprofilban horganyzott idomacél profilok garantálják.

Vasalat:

ARX,Siegenia vasalat csomag feszítésvédelemmel, résszellőzővel, hibásműködés-gátlóval, a bejárati ajtók Siegenia görgős zárossal, igény szerint több cilinderrel, a tolóajtók A illetve C sémás vasalattal, átmenőkilincscsel igény szerint.

Kilincs:

Bejárati ajtók Roto vagy azzal egyenértékű kilincscsel szereltek.

Szín:

Fehér, ha ettől eltérő, akkor az egyes pozíciók leírásánál található a tervezett szín

Méret:

Tényleges méret, minden pozíciónál külön jelezve

Garancia:

Nyílászáróinkra 2 év jótállást és 5év szavatosságot vállalunk.

A kiadott ajánlat érvényessége 15 nap!

Ajtó / 1 Db

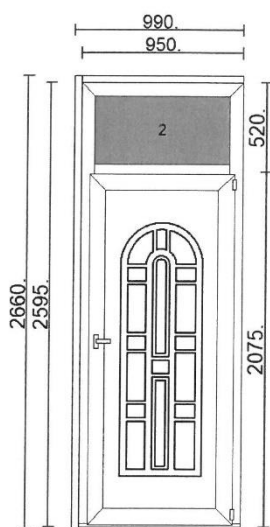

Profil: Decco, 70mm
 Szín (kívül/belül): Fehér
 Vasalat: Siegenia, Fehér
 - 4 gombaf. kilincs műk. normál ajtózárr

Üveg:

- Bonn díszpanel - tömör
 - Panelvastagság: 36 mm
 - Szín: Fehér
 - Kivitelezés: Standard
 Látható üvegméret: 660 x 1859 mm
- 36mm 4-12-4-12-4LowE Ug=0.7 W/m2kfehér csincsilla
 Látható üvegméret: 794 x 400 mm

Átjárható méret(ek):

794 x 2013 mm

Ajtók szürke gumival
 Befelé nyíló ajtószárny 95mm
 20mm-es aluküszöb
 1x950 mm Toldó 25mm
 1x950 mm Toldó 40mm
 1x2660 mm Toldó 40mm
 Sarokmerevítéssel

Nézetirány: Belső

Nyitásirány: Belső

Fix+Egyszárnyú ajtó jobb befele

Felület 2.46 m²

Szerkezet: 180.085 HUF
 Csatoló profilok: 8.014 HUF
 Kitekintő(1.Db) 2.000 HUF

Egységár 190.099 HUF
Összesen 190.099 HUF

F1 / 1 Db

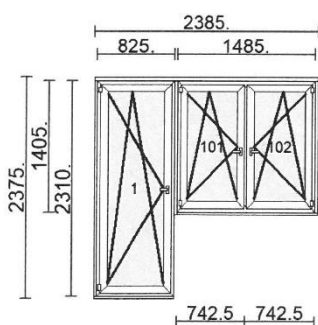

Profil: Decco, 70mm
 Szín (kívül/belül): Fehér
 Vasalat: Siegenia, Fehér
 - Standard

Üveg:

- 36mm 4-12-4-12-4LowE Ug=0.7 W/m2kfloat
 Látható üvegméret: 597 x 2082 mm
101. 36mm 4-12-4-12-4LowE Ug=0.7 W/m2kfloat
 Látható üvegméret: 536 x 1177 mm
102. 36mm 4-12-4-12-4LowE Ug=0.7 W/m2kfloat
 Látható üvegméret: 536 x 1177 mm

Átjárható méret(ek):

697 x 2182 mm
 636 x 1277 mm
 636 x 1277 mm

Ablaktok-recyklat, szürke gumival

Ablakszárny

1x1430 mm Toldó 25mm
 1x2310 mm Toldó 25mm
 1x1405 mm Toldó 25mm
 1x2385 mm Toldó 40mm
 1x850 mm Toldó 25mm
 1x1510 mm Párkányfogadó 25 mm

Nézetirány: Belső

Nyitásirány: Belső

Bukónyíló bal befele+Bukónyíló jobb befele

Felület 3.99 m²

Szerkezet: 194.744 HUF
 Csatoló profilok: 12.987 HUF

Egységár 207.731 HUF
Összesen 207.731 HUF

F2 / 2 Db

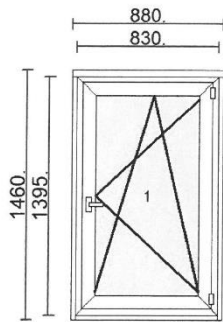

Profil: Decco, 70mm
 Szín (kívül/belül): Fehér
 Vasalat: Siegenia, Fehér
 - Standard
 Üveg:
 1. 36mm 4-12-4-12-4LowE Ug=0.7 W/m²kfloat
 Látható üvegméret: 602 x 1167 mm
 Átjárható méret(ek):
 702 x 1267 mm
 Ablatok-recyklat, szürke gumival
 Ablakszárny
 2x830 mm Párkányfogadó 25 mm
 4x1420 mm Toldó 25mm
 2x880 mm Toldó 40mm
 Nézetirány: Belső
 Nyitásirány: Belső
 Bukónyíló jobb befelé
 Felület 1.16 m²

Szerkezet: 57.911 HUF
 Csatoló profilok: 5.692 HUF

Egységár 63.603 HUF
Összesen 127.206 HUF

F3 / 1 Db

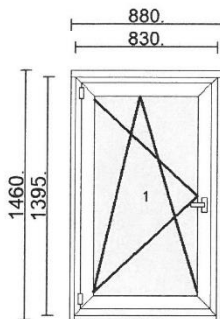

Profil: Decco, 70mm
 Szín (kívül/belül): Fehér
 Vasalat: Siegenia, Fehér
 - Standard
 Üveg:
 1. 36mm 4-12-4-12-4LowE Ug=0.7 W/m²kfloat
 Látható üvegméret: 602 x 1167 mm
 Átjárható méret(ek):
 702 x 1267 mm
 Ablatok-recyklat, szürke gumival
 Ablakszárny
 1x830 mm Párkányfogadó 25 mm
 2x1420 mm Toldó 25mm
 1x880 mm Toldó 40mm
 Nézetirány: Belső
 Nyitásirány: Belső
 Bukónyíló bal befelé
 Felület 1.16 m²

Szerkezet: 57.911 HUF
 Csatoló profilok: 5.692 HUF

Egységár 63.603 HUF
Összesen 63.603 HUF

Összdarabszám 5 Db
Összfelület 9.93 m²

Összesen Szerkezet: 548.562 HUF
Összesen Kellékek 2.000 HUF
Összesen Csatoló profilok 38.077 HUF
Beépítési, bontási díj (10. m²) 70.000 HUF
PVC párkány kül, bel (8. m) 40.000 HUF
Bontott termék elszállítása (1. Db) 30.000 HUF
Projekt összértéke 728.639 HUF
ÁFA értéke 27% 196.733 HUF
Összesen 925.372 HUF

A NYÍLÁSZÁRÓK ESETLEGES KIEGÉSZÍTŐ TERMÉKEIT ÉS A SZOLGÁLTATÁSOKAT A MELLÉKLET TARTALMAZZA !

Felhívjuk szíves figyelmét, hogy megrendelése az 50 százalék előleg befizetésével válik érvényessé, a fennmaradó rész pedig kiszállításkor, átvételkor esedékes.

KH Bank Zrt: 10403428-50526584-50861007
IBAN: HU32 10403428-50526584-50861007
SWIFT: OKHBUHUB

A gyártás átfutási ideje a megrendeléstől számított 2-3 hét (fehér) és 4-5 hét (fóliázott szerkezet esetében).

Az alábbi szolgáltatásainkat ajánljuk figyelmébe külön térítés ellenében:

- kiszállítás
- beépítés, bontás-beépítés
- helyreállítás (festés nélküli káva javítás gipszkartonnal)
- takarólécezés
- párkány, könyöklő értékesítés felszerelés
- árnyékolástechnikai rendszerek, rovarhálók értékesítése, felszerelése
- garázkapuk értékesítése, beszerelése.

Régi nyílászárók kibontásakor rajtunk kívül álló okokból keletkező hibákért felelősséget vállalni nem tudunk.
A kibontott régi nyílászárók elszállítását nem vállaljuk.

Az esetleges változások ügyében és további információkkal szívesen állunk rendelkezésére.

A végszámla kiegyenlítéséig a nyílászárók a Simon László és Fiai Kft tulajdonát képezik.

ÁRAJÁNLAT (száma: 7451-2)

Készítette: Simon László
Telefonszám: 06 70 320 3526
Debrecen, 2024. 01. 29.

Tisztelt Tőkés Lóránt!

Köszönettel vettük megkeresését és bizalmát termékeink iránt!

A nyílászárókra vonatkozó bővebb műszaki tartalom az ajánlatban szereplő tételek mellett részletesen megtalálható.

Az Ön által megadott paraméterek alapján az alábbi árajánlatot adjuk:

MŰSZAKI TARTALOM :

Profil:

6 légkamrás DECCO 70 ablakok, erkélyajtók, bejárati ajtók.RAL 9003

Az UV satbil PVC profilból készült profilsalád jellemzője a komplett rendszeremekkel és kiegészítőikkel elérhető nagyfokú alakíthatóság illetve a gyártástechnológia által elérhető nagy méretpontosság, és hosszútávú megbízható működés.

Az alaktartósságot és a megfelelő teherbírást a tok és szárnyprofilban horganyzott idomacél profilok garantálják.

Vasalat:

ARX,Siegenia vasalat csomag feszítésvédelemmel, résszellőzővel, hibásműködés-gátlóval, a bejárati ajtók Siegenia görgős zárral, igény szerint több cilinderrel, a tolóajtók A illetve C sémás vasalattal, átmenőkilincscsel igény szerint.

Kilincs:

Bejárati ajtók Roto vagy azzal egyenértékű kilincscsel szereltek.

Szín:

Fehér, ha ettől eltérő, akkor az egyes pozíciók leírásánál található a tervezett szín

Méret:

Tényleges méret, minden pozíciónál külön jelezve

Garancia:

Nyílászáróinkra 2 év jótállást és 5év szavatosságot vállalunk.

A kiadott ajánlat érvényessége 15 nap!

Ajtó / 1 Db

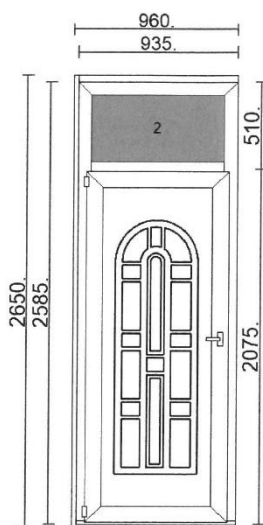

Profil: Decco, 70mm
 Szín (kívül/belül): Fehér
 Vasalat: Siegenia, Fehér
 - 4 gombaf. kilincs műk. normál ajtózárr

Üveg:

1. Bonn díszpanel - tömör
 - Panelvastagság: 36 mm
 - Szín: Fehér
 - Kivitelezés: Standard
 Látható üvegméret: 645 x 1859 mm
2. 36mm 4-12-4-12-4LowE Ug=0.7 W/m²kfehér csincsilla
 Látható üvegméret: 779 x 390 mm

Átjárható méret(ek):

779 x 2013 mm

Ajtók szürke gumival
 Befelé nyíló ajtószárny 95mm
 20mm-es aluküszöb
 1x935 mm Toldó 25mm
 1x935 mm Toldó 40mm
 1x2650 mm Toldó 25mm
 Sarokmerevítéssel

Nézetirány: Belső

Nyitásirány: Belső

Fix+Egyszárnyú ajtó bal befele

Felület 2.42 m²

Szerkezet: 176.606 HUF
 Csatoló profilok: 6.861 HUF
 Kitekintő(1.Db): 2.000 HUF

Egységár
Összesen 185.467 HUF
185.467 HUF

F1 / 1 Db

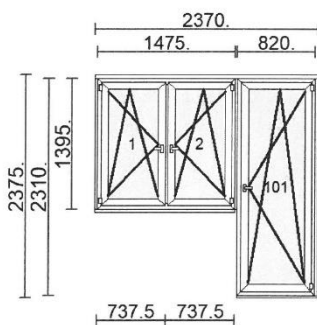

Profil: Decco, 70mm
 Szín (kívül/belül): Fehér
 Vasalat: Siegenia, Fehér
 - Standard

Üveg:

1. 36mm 4-12-4-12-4LowE Ug=0.7 W/m²kfloat
 Látható üvegméret: 531 x 1167 mm
2. 36mm 4-12-4-12-4LowE Ug=0.7 W/m²kfloat
 Látható üvegméret: 531 x 1167 mm
101. 36mm 4-12-4-12-4LowE Ug=0.7 W/m²kfloa
 Látható üvegméret: 592 x 2082 mm

Átjárható méret(ek):

631 x 1267 mm
 631 x 1267 mm
 692 x 2182 mm

Ablaktok-recyklat, szürke gumival

Ablakszárny

2x1395 mm Toldó 25mm
 1x2310 mm Toldó 25mm
 1x2370 mm Toldó 40mm
 1x1500 mm Párkányfogadó 25 mm
 1x845 mm Toldó 25mm

Nézetirány: Belső

Nyitásirány: Belső

Bukónyíló bal befele+Bukónyíló jobb befele

Felület 3.95 m²

Szerkezet: 193.726 HUF
 Csatoló profilok: 12.888 HUF

Egységár
Összesen 206.614 HUF
206.614 HUF

F2 / 1 Db

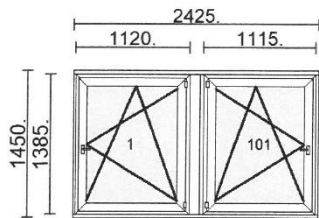

Profil: Decco, 70mm
 Szín (kívül/belül): Fehér
 Vasalat: Siegenia, Fehér
 - Standard

Üveg:

- 36mm 4-12-4-12-4LowE Ug=0.7 W/m²kfloat
 Látható üvegméret: 892 x 1157 mm
101. 36mm 4-12-4-12-4LowE Ug=0.7 W/m²kfloat
 Látható üvegméret: 887 x 1157 mm

Átjárható méret(ek):

- 992 x 1257 mm
 987 x 1257 mm

Ablaktok-recyklat, szürke gumival

Ablakszárny

- 1x1385 mm Toldó 100mm
 1x1385 mm Toldó 40mm
 2x1385 mm Toldó 25mm
 1x2425 mm Toldó 40mm
 1x2425 mm Párkányfogadó 25 mm

Nézetirány: Belső

Nyitásirány: Belső

Bukónyíló jobb befelé+Bukónyíló bal befelé

Felület 3.10 m²

Szerkezet: 146.671 HUF
 Csatoló profilok: 17.003 HUF

Egységár
Összesen 163.674 HUF

Összdarabszám 3 Db
Összfelület 9.46 m²

Összesen Szerkezet: 517.003 HUF
Összesen Kellékek 2.000 HUF
Összesen Csatoló profilok 36.752 HUF
Beépítés, bontási díj (9.6 m²) 67.200 HUF
PVC párkány kül, bel (8. m) 40.000 HUF
Bontott termék elszállítása (1. Db) 25.000 HUF
Projekt összértéke 687.955 HUF
ÁFA értéke 27% 185.748 HUF
Összesen 873.703 HUF

A NYÍLÁSZÁRÓK ESETLEGES KIEGÉSZÍTŐ TERMÉKEIT ÉS A SZOLGÁLTATÁSOKAT A MELLÉKLET TARTALMAZZA !

Felhívjuk szíves figyelmét, hogy megrendelése az 50 százalék előleg befizetésével válik érvényessé, a fennmaradó rész pedig kiszállításkor, átvételkor esedékes.

KH Bank Zrt: 10403428-50526584-50861007
 IBAN: HU32 10403428-50526584-50861007
 SWIFT: OKHBHUHB

A gyártás átfutási ideje a megrendeléstől számított 2-3 hét (fehér) és 4-5 hét (fóliázott szerkezet esetében).

Az alábbi szolgáltatásainkat ajánljuk figyelmébe külön térítés ellenében:

- kiszállítás
- beépítés, bontás-beépítés
- helyreállítás (festés nélküli káva javítás gipszkartonnal)
- takarólécezés
- párkány, könyöklő értékesítés felszerelés
- árnyékolástechnikai rendszerek, rovarhálók értékesítése, felszerelése
- garázkapuk értékesítése, beszerelése.

Régi nyílászárók kibontásakor rajtunk kívül álló okokból keletkező hibákért felelősséget vállalni nem tudunk.

A kibontott régi nyílászárók elszállítását nem vállaljuk.

Az esetleges változások ügyében és további információkkal szívesen állunk rendelkezésére.

A végszámla kiegyenlítéséig a nyílászárók a Simon László és Fiai Kft tulajdonát képezik.

Munka száma: 7464-1

Lapszám: 1 / 2

Név: Tőkés Lóránt

Cím: Tiszavasvári

Telefonszám:

Email cím:

ÁRAJÁNLAT (száma: 7464-1)

Készítette: Simon László
Telefonszám: 06 70 320 3526
Debrecen, 2024. 01. 29.

Tisztelt Tőkés Lóránt!

Köszönettel vettük megkeresését és bizalmát termékeink iránt!

A nyílászárókra vonatkozó bővebb műszaki tartalom az ajánlatban szereplő tételek mellett részletesen megtalálható.

Az Ön által megadott paraméterek alapján az alábbi árajánlatot adjuk:

MŰSZAKI TARTALOM :

Profil:

6 légkamrás DECCO 70 ablakok, erkélyajtók, bejárati ajtók.RAL 9003

Az UV satbil PVC profilból készült profilsalád jellemzője a komplett rendszerelemekkel és kiegészítőkkal elérhető nagyfokú alakíthatóság illetve a gyártástechnológia által elérhető nagy méretpontosság, és hosszútávú megbízható működés.

Az alaktartósságot és a megfelelő teherbírást a tok és szárnyprofilban horganyzott idomacél profilok garantálják.

Vasalat:

ARX, Siegenia vasalat csomag feszítésvédelemmel, résszellőzővel, hibásműködés-gátlóval, a bejárati ajtók Siegenia görgős zárrakkal, igény szerint több cilinderrel, a tolóajtók A illetve C sémás vasalattal, átmenőkilincscsel igény szerint.

Kilincs:

Bejárati ajtók Roto vagy azzal egyenértékű kilincscsel szereltek.

Szín:

Fehér, ha ettől eltérő, akkor az egyes pozíciók leírásánál található a tervezett szín

Méret:

Tényleges méret, minden pozíciónál külön jelezve

Garancia:

Nyílászáróinkra 2 év jótállást és 5év szavatosságot vállalunk.

A kiadott ajánlat érvényessége 15 nap!

F1 / 1 Db

Ablakok karbantarása,(olajzás-kilincs csere-beállítás)	15.000 HUF
Bejárati ajtó karbantarása(olajzás-kilincs csere-zárbetét csere)	20.000 HUF

	Egységár	35.000 HUF
	Összesen	35.000 HUF
Összdarabszám 1 Db	Összesen Szerkezet:	0 HUF
Összfelület 0.00 m²	Összesen Kellékek	35.000 HUF
	Projekt összértéke	35.000 HUF
	ÁFA értéke 27%	9.450 HUF
	Összesen	44.450 HUF

A NYÍLÁSZÁRÓK ESETLEGES KIEGÉSZÍTŐ TERMÉKEIT ÉS A SZOLGÁLTATÁSOKAT A MELLÉKLET TARTALMAZZA !

Felhívjuk szíves figyelmét, hogy megrendelése az 50 százalék előleg befizetésével válik érvényessé, a fennmaradó rész pedig kiszállításkor, átvételkor esedékes.

KH Bank Zrt: 10403428-50526584-50861007
 IBAN: HU32 10403428-50526584-50861007
 SWIFT: OKHBHUHB

A gyártás átfutási ideje a megrendeléstől számított 2-3 hét (fehér) és 4-5 hét (fóliázott szerkezet esetében).

Az alábbi szolgáltatásainkat ajánljuk figyelmébe külön térítés ellenében:

- kiszállítás
- beépítés, bontás-beépítés
- helyreállítás (festés nélküli káva javítás gipszkartonnal)
- takarólécezés
- párkány, könyöklő értékesítés felszerelés
- árnyékolástechnikai rendszerek, rovarhálók értékesítése, felszerelése
- garázkapuk értékesítése, beszerelése.

Régi nyílászárók kibontásakor rajtunk kívül álló okokból keletkező hibákért felelősséget vállalni nem tudunk. A kibontott régi nyílászárók elszállítását nem vállaljuk. Az esetleges változások ügyében és további információkkal szívesen állunk rendelkezésére.

A végszámla kiegyenlítéséig a nyílászárók a Simon László és Fiai Kft tulajdonát képezik.

Tárgy : Egyebek

Egyebek napirendi pont alatt kérdés, felvetés nem hangzott el.

Mivel több napirendi pont és hozzászólás nem volt, így a rendkívüli nyílt ülést Szőke Zoltán polgármester bezárta, és a Képviselő-testület zárt üléssel folytatta a munkát.

k.m.f.

Szőke Zoltán
polgármester

Dr. Kórik Zsuzsanna
jegyző